

(สำเนา)

ร่างเอกสารประกวดราคาจ้างก่อสร้างด้วยการประกวดราคาอิเล็กทรอนิกส์ (e-bidding)

เลขที่

ประกวดราคาจ้างก่อสร้างปรับปรุงห้อง CRA CONVENTION HALL เป็นศูนย์กีฬา ด้วยวิธีประกวดราคา
อิเล็กทรอนิกส์ (e-bidding)

ตามประกาศ ราชวิทยาลัยจุฬาภรณ์

ลงวันที่ กันยายน ๒๕๖๖

ราชวิทยาลัยจุฬาภรณ์ ซึ่งต่อไปนี้จะเรียกว่า "ราชวิทยาลัยจุฬาภรณ์" มีความประสงค์จะ
ประกวดราคาจ้างก่อสร้างปรับปรุงห้อง CRA CONVENTION HALL เป็นศูนย์กีฬา ด้วยวิธีประกวดราคา
อิเล็กทรอนิกส์ (e-bidding) ด้วยวิธีประกวดราคาอิเล็กทรอนิกส์ (e-bidding) โดยมีข้อแนะนำและข้อกำหนด
ดังต่อไปนี้

๑. เอกสารแนบท้ายเอกสารประกวดราคาอิเล็กทรอนิกส์

- ๑.๑ ร่างรายละเอียดขอบเขตของงานทั้งโครงการ (Terms of Reference : TOR)
- ๑.๒ แบบใบเสนอราคาที่กำหนดไว้ในระบบจัดซื้อจัดจ้างภาครัฐด้วยอิเล็กทรอนิกส์
- ๑.๓ แบบสัญญาจ้างก่อสร้าง
- ๑.๔ แบบหนังสือคำประกัน
 - (๑) หลักประกันสัญญา
- ๑.๕ สูตรการปรับราคา
- ๑.๖ บทนิยาม
 - (๑) ผู้ที่มีผลประโยชน์ร่วมกัน
 - (๒) การขัดขวางการแข่งขันอย่างเป็นธรรม
- ๑.๗ แบบบัญชีเอกสารที่กำหนดไว้ในระบบจัดซื้อจัดจ้างภาครัฐด้วยอิเล็กทรอนิกส์
 - (๑) บัญชีเอกสารส่วนที่ ๑
 - (๒) บัญชีเอกสารส่วนที่ ๒
- ๑.๘ แผนการใช้วัสดุที่ผลิตภายในประเทศและแผนการใช้เหล็กที่ผลิตภายในประเทศ
- ๑.๙ แผนการทำงาน

๒. คุณสมบัติของผู้ยื่นข้อเสนอ

- ๒.๑ มีความสามารถตามกฎหมาย
- ๒.๒ ไม่เป็นบุคคลล้มละลาย
- ๒.๓ ไม่อยู่ระหว่างเลิกกิจการ
- ๒.๔ ไม่เป็นบุคคลซึ่งอยู่ระหว่างถูกระงับการยื่นข้อเสนอหรือทำสัญญากับหน่วยงาน

ของรัฐไว้ชั่วคราว เนื่องจากเป็นผู้ที่ไม่ผ่านเกณฑ์การประเมินผลการปฏิบัติงานของผู้ประกอบการตามระเบียบ
ที่รัฐมนตรีว่าการกระทรวงการคลังกำหนดตามที่ประกาศเผยแพร่ในระบบเครือข่ายสารสนเทศของกรมบัญชี
กลาง

๒.๕ ไม่เป็นบุคคลซึ่งถูกระบุชื่อไว้ในบัญชีรายชื่อผู้ทำงานและได้แจ้งเวียนชื่อให้เป็นผู้
ทำงานของหน่วยงานของรัฐในระบบเครือข่ายสารสนเทศของกรมบัญชีกลาง ซึ่งรวมถึงนิติบุคคลที่ผู้ทำงานเป็น
หุ้นส่วนผู้จัดการ กรรมการผู้จัดการ ผู้บริหาร ผู้มีอำนาจในการดำเนินงานในกิจการของนิติบุคคลนั้นด้วย

๒.๖ มีคุณสมบัติและไม่มีลักษณะต้องห้ามตามที่คณะกรรมการนโยบายการจัดซื้อ
จัดจ้าง และการบริหารพัสดุภาครัฐกำหนดในราชกิจจานุเบกษา

๒.๗ เป็นนิติบุคคลผู้มีอาชีพรับจ้างงานที่ประกวดราคาอิเล็กทรอนิกส์ดังกล่าว

๒.๘ ไม่เป็นผู้มีผลประโยชน์ร่วมกันกับผู้ยื่นข้อเสนอรายอื่นที่เข้ายื่นข้อเสนอให้แก่
มหาวิทยาลัยจุฬารัตน์ ณ วันประกาศประกวดราคาอิเล็กทรอนิกส์ หรือไม่เป็นผู้กระทำการอันเป็นการขัดขวาง
การแข่งขันอย่างเป็นธรรมในการประกวดราคาอิเล็กทรอนิกส์ครั้งนี้

๒.๙ ไม่เป็นผู้ได้รับเอกสิทธิ์หรือความคุ้มกัน ซึ่งอาจปฏิเสธไม่ยอมขึ้นศาลไทย เว้นแต่
รัฐบาล ของผู้ยื่นข้อเสนอได้มีคำสั่งให้สละเอกสิทธิ์และความคุ้มกันเช่นนั้น

๒.๑๐ ผู้ยื่นข้อเสนอจะต้องเป็นนิติบุคคล และมีผลงานการก่อสร้างหรือปรับปรุง
ประเภทงานอาคารหรืออย่างอื่นที่เกี่ยวข้อง ในวงเงินไม่น้อยกว่า ๙๐๐,๐๐๐.๐๐ บาท (เก้าแสนบาทถ้วน) ต่อ
หนึ่งสัญญาจ้าง และเป็นผลงานที่ดี และเสร็จเรียบร้อยแล้วย้อนหลังไม่เกิน ๕

ปี นับตั้งแต่ได้ส่งมอบงานงวดสุดท้ายแล้วเสร็จ ถึงวันยื่นซองเสนอราคา และเป็นผลงานที่เป็นคู่สัญญาโดยตรง
กับส่วนราชการ หน่วยงานตามกฎหมายว่าด้วยระเบียบบริหารราชการส่วนท้องถิ่น รัฐวิสาหกิจ หรือเอกชนที่
เชื่อถือได้ โดยแนบหนังสือรับรองผลงานดังกล่าวมาพร้อมกับเอกสารที่ยื่นเสนอราคา

๒.๑๑ กิจการร่วมค้าที่ยื่นข้อเสนอในรูปแบบของ "กิจการร่วมค้า" ต้องมีคุณสมบัติดังนี้
กรณีที่ข้อตกลงระหว่างผู้เข้าร่วมค้ากำหนดให้ผู้เข้าร่วมค้ารายใดรายหนึ่งเป็นผู้
เข้าร่วมค้าหลัก ข้อตกลงระหว่างผู้เข้าร่วมค้าจะต้องมีการกำหนดสัดส่วนหน้าที่และความรับผิดชอบในปริมาณ
งาน สิ่งของหรือมูลค่าตามสัญญาของผู้เข้าร่วมค้าหลักมากกว่าผู้เข้าร่วมค้ารายอื่นทุกราย

กรณีที่ข้อตกลงระหว่างผู้เข้าร่วมค้ากำหนดให้ผู้เข้าร่วมค้ารายใดรายหนึ่งเป็นผู้
เข้าร่วมค้าหลัก กิจการร่วมค่านั้นต้องใช้ผลงานของผู้เข้าร่วมค้าหลักรายเดียวเป็นผลงานของกิจการร่วมค้าที่ยื่น
ข้อเสนอ

สำหรับข้อตกลงระหว่างผู้เข้าร่วมค้าที่ไม่ได้กำหนดให้ผู้เข้าร่วมค้ารายใดเป็นผู้เข้า
ร่วมค้าหลัก ผู้เข้าร่วมค้าทุกรายจะต้องมีคุณสมบัติครบถ้วนตามเงื่อนไขที่กำหนดไว้ในเอกสารเชิญชวน หรือ
หนังสือเชิญชวน

กรณีที่ข้อตกลงระหว่างผู้เข้าร่วมค้ากำหนดให้มีการมอบหมายผู้เข้าร่วมค้ารายใด
รายหนึ่งเป็นผู้ยื่นข้อเสนอ ในนามกิจการร่วมค้า การยื่นข้อเสนอดังกล่าวไม่ต้องมีหนังสือมอบอำนาจ

สำหรับข้อตกลงระหว่างผู้เข้าร่วมค้าที่ไม่ได้กำหนดให้ผู้เข้าร่วมค้ารายใดเป็นผู้ยื่น

ข้อเสนอ ผู้เข้าร่วมค้าทุกรายจะต้องลงลายมือชื่อในหนังสือมอบอำนาจให้ผู้เข้าร่วมค้ารายใดรายหนึ่งเป็นผู้ยื่นข้อเสนอ ในนามกิจการร่วมค้า

๒.๑๒ ผู้ยื่นข้อเสนอต้องลงทะเบียนที่มีข้อมูลถูกต้องครบถ้วนในระบบจัดซื้อจัดจ้างภาครัฐด้วย อิเล็กทรอนิกส์ (Electronic Government Procurement : e-GP) ของกรมบัญชีกลาง

๒.๑๓ ผู้ยื่นข้อเสนอต้องมีมูลค่าสุทธิของกิจการ ดังนี้

(๑) กรณีผู้ยื่นข้อเสนอเป็นนิติบุคคลที่จัดตั้งขึ้นตามกฎหมายไทยซึ่งได้จดทะเบียนเกินกว่า ๑ ปี ต้องมีมูลค่าสุทธิของกิจการ จากผลต่างระหว่างสินทรัพย์สุทธิหักด้วยหนี้สินสุทธิ ที่ปรากฏในงบแสดงฐานะการเงินที่มีการตรวจรับรองแล้ว ซึ่งจะต้องแสดงค่าเป็นบวก ๑ ปีสุดท้ายก่อนวันยื่นข้อเสนอ

(๒) กรณีผู้ยื่นข้อเสนอเป็นนิติบุคคลที่จัดตั้งขึ้นตามกฎหมายไทย ซึ่งยังไม่มีงบแสดงฐานะการเงินกับกรมพัฒนาธุรกิจการค้า ให้พิจารณาการกำหนดมูลค่าของทุนจดทะเบียน โดยผู้ยื่นข้อเสนอจะต้องมีทุนจดทะเบียนที่เรียกชำระมูลค่าหุ้นแล้ว ณ วันที่ยื่นข้อเสนอ ไม่ต่ำกว่า ๑ ล้านบาท

(๓) สำหรับการจัดซื้อจัดจ้างครั้งหนึ่งที่มีวงเงินเกิน ๕๐๐,๐๐๐ บาทขึ้นไป กรณีผู้ยื่นข้อเสนอเป็นบุคคลธรรมดา โดยพิจารณาจากหนังสือรับรองบัญชีเงินฝาก ไม่เกิน ๙๐ วันก่อนวันยื่นข้อเสนอ โดยต้องมีเงินฝากคงเหลือในบัญชีธนาคารเป็นมูลค่า ๑ ใน ๔ ของมูลค่างบประมาณของโครงการหรือรายการที่ยื่นข้อเสนอในแต่ละครั้ง และหากเป็นผู้ชนะการจัดซื้อจัดจ้างหรือเป็นผู้ได้รับการคัดเลือกจะต้องแสดงบัญชีเงินฝากที่มีมูลค่าดังกล่าวอีกครั้งหนึ่งในวันลงนามในสัญญา

(๔) กรณีที่ผู้ยื่นข้อเสนอไม่มีมูลค่าสุทธิของกิจการหรือทุนจดทะเบียน หรือมีแต่ไม่เพียงพอที่จะ เข้ายื่นข้อเสนอ ผู้ยื่นข้อเสนอสามารถขอวงเงินสินเชื่อ โดยต้องมีวงเงินสินเชื่อ ๑ ใน ๔ ของมูลค่างบประมาณของโครงการหรือรายการที่ยื่นข้อเสนอในครั้งนั้น (สินเชื่อที่ธนาคารภายในประเทศ หรือบริษัทเงินทุนหรือบริษัทเงินทุนหลักทรัพย์ที่ได้รับอนุญาตให้ประกอบกิจการเงินทุนเพื่อการพาณิชย์ และประกอบธุรกิจค้าประกันตามประกาศของธนาคารแห่งประเทศไทย ตามรายชื่อบริษัทเงินทุนที่ธนาคารแห่งประเทศไทยแจ้งเวียนให้ทราบ โดยพิจารณาจากยอดเงินรวมของวงเงินสินเชื่อที่สำนักงานใหญ่รับรอง หรือที่สำนักงานสาขารับรอง (กรณีได้รับมอบอำนาจจากสำนักงานใหญ่) ซึ่งออกให้แก่ผู้ยื่นข้อเสนอ นับถึงวันยื่นข้อเสนอไม่เกิน ๙๐ วัน)

(๕) กรณีตาม (๑) - (๔) ยกเว้นสำหรับกรณีดังต่อไปนี้

(๕.๑) กรณีที่ผู้ยื่นข้อเสนอเป็นหน่วยงานของรัฐ

(๕.๒) นิติบุคคลที่จัดตั้งขึ้นตามกฎหมายไทยที่อยู่ระหว่างการฟื้นฟูกิจการตามพระราชบัญญัติล้มละลาย (ฉบับที่ ๑๐) พ.ศ. ๒๕๖๑

(๕.๓) งานจ้างก่อสร้าง ที่กรมบัญชีกลางได้ขึ้นทะเบียนผู้ประกอบการงานก่อสร้างแล้ว และงานจ้างก่อสร้างที่หน่วยงานของรัฐได้มีการจัดทำบัญชีผู้ประกอบการงานก่อสร้างที่มีคุณสมบัติเบื้องต้นไว้แล้ว ก่อนวันที่พระราชบัญญัติการจัดซื้อจัดจ้างและการบริหารพัสดุภาครัฐมีผลใช้บังคับ

๒.๑๔ เป็นผู้ประกอบการที่ขึ้นทะเบียนไว้กับ
สำนักงานส่งเสริมวิสาหกิจขนาดกลางและขนาดย่อม (สสว.) (ถ้ามี)

๒.๑๕ อื่น ๆ ตามขอบเขตงาน

๓. หลักฐานการยื่นข้อเสนอ

ผู้ยื่นข้อเสนอจะต้องเสนอเอกสารหลักฐานยื่นมาพร้อมกับการเสนอราคาทางระบบจัดซื้อ
จัดจ้างภาครัฐด้วยอิเล็กทรอนิกส์ โดยแยกเป็น ๒ ส่วน คือ

๓.๑ ส่วนที่ ๑ อย่างน้อยต้องมีเอกสารดังต่อไปนี้

- (๑) ในกรณีผู้ยื่นข้อเสนอเป็นนิติบุคคล
 - (ก) ห้างหุ้นส่วนสามัญหรือห้างหุ้นส่วนจำกัด ให้ยื่นสำเนาหนังสือรับรองการจดทะเบียนนิติบุคคล บัญชีรายชื่อหุ้นส่วนผู้จัดการ ผู้มีอำนาจควบคุม (ถ้ามี)
 - (ข) บริษัทจำกัดหรือบริษัทมหาชนจำกัด ให้ยื่นสำเนาหนังสือรับรองการจดทะเบียนนิติบุคคล หนังสือบริคณห์สนธิ บัญชีรายชื่อกรรมการผู้จัดการ ผู้มีอำนาจควบคุม (ถ้ามี) และบัญชีผู้ถือหุ้นรายใหญ่ (ถ้ามี)
 - (๒) ในกรณีผู้ยื่นข้อเสนอเป็นบุคคลธรรมดาหรือคณะบุคคลที่มีใช้นิติบุคคล ให้ยื่นสำเนาบัตรประจำตัวประชาชนของผู้ยื่น ข้อเสนอข้อตกลงที่แสดงถึงการเข้าเป็นหุ้นส่วน (ถ้ามี) สำเนาบัตรประจำตัวประชาชนของผู้เป็นหุ้นส่วน หรือสำเนาหนังสือเดินทางของผู้เป็นหุ้นส่วนที่ได้ถือสัญชาติไทย
 - (๓) ในกรณีผู้ยื่นข้อเสนอเป็นผู้ยื่นข้อเสนอร่วมกันในฐานะเป็นผู้ร่วมค้า ให้ยื่นสำเนาสัญญาของการเข้าร่วมค้า และเอกสารตามที่ระบุไว้ใน (๑) หรือ (๒) ของผู้ร่วมค้า แล้วแต่กรณี
 - (๔) ผู้ยื่นข้อเสนอต้องแสดงหลักฐานเกี่ยวกับมูลค่าสุทธิของกิจการ ดังนี้
 - (๔.๑) ในกรณีผู้ยื่นข้อเสนอเป็นนิติบุคคล ให้ยื่นงบแสดงฐานะการเงินที่มีการรับรองแล้ว ๑ ปีสุดท้ายก่อนวันยื่นข้อเสนอ โดยให้ยื่นขณะเข้าเสนอราคา
 - (๔.๒) ในกรณีผู้ยื่นข้อเสนอเป็นบุคคลธรรมดา ให้ยื่นหนังสือรับรองบัญชีเงินฝาก ไม่เกิน ๙๐ วัน ก่อนวันยื่นข้อเสนอ โดยให้ยื่นขณะเข้าเสนอราคา และจะต้องแสดงหนังสือรับรองบัญชีเงินฝากที่มีมูลค่าดังกล่าวอีกครั้งหนึ่งในวันลงนามในสัญญา
 - (๔.๓) กรณีที่ผู้ยื่นข้อเสนอไม่มีมูลค่าสุทธิของกิจการและทุนจดทะเบียน หรือมีแต่ไม่เพียงพอที่จะเข้ายื่นข้อเสนอ ให้ยื่นสำเนาหนังสือรับรองวงเงินสินเชื่อ (สินเชื่อที่ธนาคารภายในประเทศหรือบริษัทเงินทุนหรือบริษัทเงินทุนหลักทรัพย์ที่ได้รับอนุญาตให้ประกอบกิจการเงินทุนเพื่อการพาณิชย์และประกอบธุรกิจค้าประกัน ตามประกาศของธนาคารแห่งประเทศไทย ตามรายชื่อบริษัทเงินทุนที่ธนาคารแห่งประเทศไทยแจ้งเวียนให้ทราบ โดยพิจารณาจากยอดเงินรวมของวงเงินสินเชื่อที่สำนักงานใหญ่รับรองหรือที่สำนักงานสาขารับรอง (กรณีได้รับมอบอำนาจจากสำนักงานใหญ่) ซึ่งออกให้แก่ผู้ยื่นข้อเสนอ นับถึงวันยื่นข้อเสนอไม่เกิน ๙๐ วัน)
 - (๕) สำเนาใบทะเบียนพาณิชย์
 - (๖) สำเนาใบทะเบียนภาษีมูลค่าเพิ่ม

(๗) บัญชีเอกสารส่วนที่ ๑ ทั้งหมดที่ได้ยื่นพร้อมกับการเสนอราคาทางระบบจัดซื้อจัดจ้างภาครัฐด้วยอิเล็กทรอนิกส์ ตามแบบในข้อ ๑.๗ (๑) โดยไม่ต้องแนบในรูปแบบ PDF File (Portable Document Format)

ทั้งนี้ เมื่อผู้ยื่นข้อเสนอดำเนินการแนบไฟล์เอกสารตามบัญชีเอกสารส่วนที่ ๑ ครบถ้วน ถูกต้องแล้ว ระบบจัดซื้อจัดจ้างภาครัฐด้วยอิเล็กทรอนิกส์จะสร้างบัญชีเอกสารส่วนที่ ๑ ตามแบบในข้อ ๑.๗ (๑) ให้โดยผู้ยื่นข้อเสนอไม่ต้องแนบบัญชีเอกสารส่วนที่ ๑ ดังกล่าวในรูปแบบ PDF File (Portable Document Format)

๓.๒ ส่วนที่ ๒ อย่างน้อยต้องมีเอกสารดังต่อไปนี้

(๑) ในกรณีที่ผู้ยื่นข้อเสนอมอบอำนาจให้บุคคลอื่นกระทำการแทนให้แนบหนังสือมอบอำนาจซึ่งติดอากรแสตมป์ตามกฎหมาย โดยมีหลักฐานแสดงตัวตนของผู้มอบอำนาจและผู้รับมอบอำนาจ ทั้งนี้หากผู้รับมอบอำนาจเป็นบุคคลธรรมดาต้องเป็นผู้ที่บรรลุนิติภาวะตามกฎหมายแล้วเท่านั้น

(๒) สำเนาหนังสือรับรองผลงานก่อสร้าง

(๓) สำเนาใบขึ้นทะเบียนผู้ประกอบการวิสาหกิจขนาดกลางและขนาดย่อม (SMEs) (ถ้ามี)

(๔) บัญชีเอกสารส่วนที่ ๒ ทั้งหมดที่ได้ยื่นพร้อมกับการเสนอราคาทางระบบจัดซื้อจัดจ้างภาครัฐด้วยอิเล็กทรอนิกส์ตามแบบในข้อ ๑.๗ (๒) โดยไม่ต้องแนบในรูปแบบ PDF File (Portable Document Format)

ทั้งนี้ เมื่อผู้ยื่นข้อเสนอดำเนินการแนบไฟล์เอกสารตามบัญชีเอกสารส่วนที่ ๒ ครบถ้วน ถูกต้องแล้ว ระบบจัดซื้อจัดจ้างภาครัฐด้วยอิเล็กทรอนิกส์จะสร้างบัญชีเอกสารส่วนที่ ๒ ตามแบบในข้อ ๑.๗ (๒) ให้โดยผู้ยื่นข้อเสนอไม่ต้องแนบบัญชีเอกสารส่วนที่ ๒ ดังกล่าวในรูปแบบ PDF File (Portable Document Format)

๔. การเสนอราคา

๔.๑ ผู้ยื่นข้อเสนอต้องยื่นข้อเสนอ และเสนอราคาทางระบบจัดซื้อจัดจ้างภาครัฐด้วยอิเล็กทรอนิกส์ตามที่กำหนดไว้ในเอกสารประกวดราคาอิเล็กทรอนิกส์นี้ โดยไม่มีเงื่อนไขใดๆ ทั้งสิ้น และจะต้องกรอกข้อความให้ถูกต้องครบถ้วน พร้อมทั้งหลักฐานแสดงตัวตนและทำการยืนยันตัวตนของผู้ยื่นข้อเสนอ โดยไม่ต้องแนบใบเสนอราคาในรูปแบบ PDF File (Portable Document Format)

๔.๒ ให้ผู้ยื่นข้อเสนอกรอกรายละเอียดการเสนอราคาในใบเสนอราคาตามแนบเอกสารประกวดราคาจ้างก่อสร้างด้วยวิธีประกวดราคาอิเล็กทรอนิกส์ (e-bidding) ข้อ ๑.๒ ให้ครบถ้วน โดยไม่ต้องยื่น ใบแจ้งปริมาณงานและราคาและใบบัญชีรายการก่อสร้าง ในรูปแบบ PDF File (Portable Document Format)

ในการเสนอราคาให้เสนอราคาเป็นเงินบาทและเสนอราคาได้เพียงครั้งเดียวและราคาเดียว โดยเสนอราคารวม หรือราคาต่อหน่วย หรือราคาต่อรายการ ตามเงื่อนไขที่ระบุไว้ท้ายใบเสนอราคาให้ถูกต้อง ทั้งนี้ ราคารวมที่เสนอจะต้องตรงกันทั้งตัวเลขและตัวหนังสือ ถ้าตัวเลขและตัวหนังสือไม่ตรงกัน ให้

ถือตัวหนังสือเป็นสำคัญ โดยคิดราคารวมทั้งสิ้นซึ่งรวมค่าภาษีมูลค่าเพิ่ม ภาษีอากรอื่น และค่าใช้จ่ายที่ส่งไป
แล้ว

ราคาที่เสนอจะต้องเสนอกำหนดเป็นราคาไม่น้อยกว่า ๑๕๐ วัน ตั้งแต่วันเสนอ
ราคาโดยภายในกำหนดเป็นราคา ผู้ยื่นข้อเสนอต้องรับผิดชอบราคาที่ตนได้เสนอไว้และจะถอนการเสนอราคา
ไม่ได้

๔.๓ ผู้ยื่นข้อเสนอจะต้องเสนอกำหนดเวลาดำเนินการก่อสร้างแล้วเสร็จไม่เกิน ๙๐
วัน นับถัดจากวันลงนามในสัญญาจ้าง หรือวันที่ได้รับหนังสือแจ้งจาก **ราชวิทยาลัยจุฬาภรณ์** ให้เริ่มทำงาน

๔.๔ ก่อนเสนอราคา ผู้ยื่นข้อเสนอควรตรวจดูร่างสัญญา ร่างรายละเอียดขอบเขตของ
งานทั้งโครงการ (Terms of Reference : TOR) ให้ถี่ถ้วนและเข้าใจเอกสารประกวดราคาจ้างอิเล็กทรอนิกส์
ทั้งหมดเสียก่อนที่จะตกลงยื่นข้อเสนอตามเงื่อนไขในเอกสารประกวดราคาจ้างอิเล็กทรอนิกส์

๔.๕ ผู้ยื่นข้อเสนอจะต้องยื่นข้อเสนอและเสนอราคาทางระบบจัดซื้อจัดจ้างภาครัฐ
ด้วย อิเล็กทรอนิกส์ในวันที่ **ระหว่างเวลา** น. ถึง **น.** และเวลาในการเสนอราคาให้
ถือตามเวลาของระบบจัดซื้อจัดจ้างภาครัฐด้วยอิเล็กทรอนิกส์เป็นเกณฑ์

เมื่อพ้นกำหนดเวลายื่นข้อเสนอและเสนอราคาแล้ว จะไม่รับเอกสารการยื่นข้อเสนอ และ
การเสนอราคาใดๆ โดยเด็ดขาด

๔.๖ ผู้ยื่นข้อเสนอต้องจัดทำเอกสารสำหรับใช้ในการเสนอราคาในรูปแบบ
ไฟล์เอกสาร ประเภท PDF File (Portable Document Format) โดยผู้ยื่นข้อเสนอต้องเป็นผู้รับผิดชอบตรวจ
สอบความครบถ้วน ถูกต้อง และชัดเจนของเอกสาร PDF File ก่อนที่จะยืนยันการเสนอราคา แล้วจึงส่งข้อมูล
(Upload) เพื่อเป็นการเสนอราคาให้แก่**ราชวิทยาลัยจุฬาภรณ์** ผ่านทางระบบจัดซื้อจัดจ้างภาครัฐด้วย
อิเล็กทรอนิกส์

๔.๗ คณะกรรมการพิจารณาผลการประกวดราคาอิเล็กทรอนิกส์จะดำเนินการตรวจ
สอบ คุณสมบัติของผู้ยื่นข้อเสนอแต่ละรายว่า เป็นผู้ยื่นข้อเสนอที่มีผลประโยชน์ร่วมกันกับผู้ยื่นเสนอรายอื่น
ตามข้อ ๑.๖ (๑) หรือไม่ หากปรากฏว่าผู้ยื่นเสนอรายใดเป็นผู้ยื่นข้อเสนอที่มีผลประโยชน์ร่วมกันกับผู้ยื่นขอ
เสนอรายอื่น คณะกรรมการฯ จะตัดรายชื่อผู้ยื่นข้อเสนอราคาที่มีผลประโยชน์ร่วมกันนั้นออกจากการเป็นผู้ยื่น
ข้อเสนอ

หากปรากฏต่อคณะกรรมการพิจารณาผลการประกวดราคาอิเล็กทรอนิกส์ว่า ก่อนหรือ
ในขณะที่มีการพิจารณาข้อเสนอ มีผู้ยื่นเสนอรายใดกระทำการอันเป็นการขัดขวางการแข่งขันอย่างเป็น
ธรรมตาม ข้อ ๑.๖ (๒) และคณะกรรมการฯ เชื่อว่ามีการกระทำอันเป็นการขัดขวางการแข่งขันอย่างเป็นธรรม
คณะกรรมการฯ จะตัดรายชื่อผู้ยื่นเสนอรายนั้นออกจากการเป็นผู้ยื่นข้อเสนอ และ**ราชวิทยาลัยจุฬาภรณ์**
จะพิจารณาลงโทษผู้ยื่นเสนอดังกล่าวเป็นผู้ที่ทำงาน เว้นแต่ **ราชวิทยาลัยจุฬาภรณ์** จะพิจารณาเห็นว่า ผู้ยื่น
ข้อเสนอรายนั้น มิใช่เป็นผู้ริเริ่มให้มีการกระทำดังกล่าวและได้ให้ความร่วมมือเป็นประโยชน์ต่อการพิจารณา
ของ**ราชวิทยาลัยจุฬาภรณ์**

๔.๘ ผู้ยื่นข้อเสนอจะต้องปฏิบัติ ดังนี้

- (๑) ปฏิบัติตามเงื่อนไขที่ระบุไว้ในเอกสารประกวดราคาอิเล็กทรอนิกส์
- (๒) ราคาที่เสนอจะต้องเป็นราคาที่รวมภาษีมูลค่าเพิ่ม และภาษีอื่นๆ (ถ้ามี) รวมค่าใช้จ่ายที่ส่งมอบแล้ว
- (๓) ผู้ยื่นข้อเสนอจะต้องลงทะเบียนเพื่อเข้าสู่กระบวนการเสนอราคา ตามวัน เวลา ที่กำหนด
- (๔) ผู้ยื่นข้อเสนอจะถอนการเสนอราคาที่เสนอแล้วไม่ได้
- (๕) ผู้ยื่นข้อเสนอต้องศึกษาและทำความเข้าใจในระบบและวิธีการเสนอราคา ด้วยวิธีประกวดราคาอิเล็กทรอนิกส์ ของกรมบัญชีกลางที่แสดงไว้ในเว็บไซต์ www.gprocurement.go.th

๔.๙ ผู้สัญญาต้องจัดทำแผนการทำงานมาให้ภายใน ๑๕ วัน นับถัดจากวันลงนามในสัญญา โดยจัดทำแผนการทำงานตามเอกสารแนบท้ายเอกสารประกวดราคาอิเล็กทรอนิกส์ เว้นแต่เป็นกรณีสัญญาที่มีวงเงินไม่เกิน ๕๐๐,๐๐๐ บาท ทั้งนี้ แผนการทำงานให้ถือเป็นเอกสารส่วนหนึ่งของสัญญา

๔.๑๐ ผู้ยื่นข้อเสนอที่เป็นผู้ชนะการเสนอราคาต้องจัดทำแผนการใช้พัสดุที่ผลิตในประเทศและแผนการใช้เหล็กที่ผลิตในประเทศ โดยยื่นให้หน่วยงานของรัฐภายใน ๖๐ วัน นับถัดจากวันลงนามในสัญญา

๕. หลักเกณฑ์และสิทธิในการพิจารณา

๕.๑ การพิจารณาผลการยื่นข้อเสนอประกวดราคาอิเล็กทรอนิกส์ครั้งนี้ **ราชวิทยาลัยจุฬารักษ์** จะพิจารณาตัดสินโดยใช้หลักเกณฑ์ **ราคา**

๕.๒ การพิจารณาผู้ชนะการยื่นข้อเสนอ
กรณีใช้หลักเกณฑ์ราคาในการพิจารณาผู้ชนะการยื่นข้อเสนอ **ราชวิทยาลัยจุฬารักษ์** จะพิจารณาจาก **ราคารวม**

๕.๓ หากผู้ยื่นข้อเสนอรายใดมีคุณสมบัติไม่ถูกต้องตามข้อ ๒ หรือยื่นหลักฐานการยื่นข้อเสนอไม่ถูกต้อง หรือไม่ครบถ้วนตามข้อ ๓ หรือยื่นข้อเสนอไม่ถูกต้องตามข้อ ๔ แล้ว คณะกรรมการพิจารณาผล การประกวดราคาอิเล็กทรอนิกส์จะไม่รับพิจารณาข้อเสนอของผู้ยื่นข้อเสนอรายนั้น เว้นแต่ ผู้ยื่นข้อเสนอรายใดเสนอเอกสารทางเทคนิคหรือรายละเอียดคุณลักษณะเฉพาะของพัสดุที่จะจ้างไม่ครบถ้วน หรือเสนอรายละเอียดแตกต่างไปจากเงื่อนไขที่**ราชวิทยาลัยจุฬารักษ์**กำหนดไว้ในประกาศและเอกสารประกวดราคาอิเล็กทรอนิกส์ ในส่วนที่มีสาระสำคัญและความแตกต่างนั้น ไม่มีผลทำให้เกิดการได้เปรียบเสียเปรียบ ต่อผู้ยื่นข้อเสนอรายอื่น หรือเป็นการผิดพลาดเล็กน้อย คณะกรรมการฯ อาจพิจารณาผ่อนปรนการตัดสินคดี ผู้ยื่นข้อเสนอรายนั้น

๕.๔ **ราชวิทยาลัยจุฬารักษ์** สงวนสิทธิ์ไม่พิจารณาข้อเสนอของผู้ยื่นข้อเสนอโดยไม่มี การผ่อนผัน ในกรณีดังต่อไปนี้

- (๑) ไม่กรอกชื่อผู้ยื่นข้อเสนอในการเสนอราคาทางระบบจัดซื้อจัดจ้าง ด้วยอิเล็กทรอนิกส์
- (๒) เสนอรายละเอียดแตกต่างไปจากเงื่อนไขที่กำหนดในเอกสาร

ประกวดราคา อิเล็กทรอนิกส์ที่เป็นสาระสำคัญ หรือมีผลทำให้เกิดความได้เปรียบเสียเปรียบแก่ผู้ยื่นข้อเสนอรายอื่น

๕.๕ ในการตัดสินใจประกวดราคาอิเล็กทรอนิกส์หรือในการทำสัญญา คณะกรรมการพิจารณาผลการประกวดราคาอิเล็กทรอนิกส์หรือ**ราชวิทยาลัยจุฬาภรณ์** มีสิทธิให้ผู้ยื่นข้อเสนอชี้แจงข้อเท็จจริงเพิ่มเติมได้ **ราชวิทยาลัยจุฬาภรณ์** มีสิทธิที่จะไม่รับข้อเสนอ ไม่รับราคา หรือไม่ทำสัญญา หากข้อเท็จจริงดังกล่าวไม่เหมาะสมหรือไม่ถูกต้อง

๕.๖ **ราชวิทยาลัยจุฬาภรณ์** ทรงไว้ซึ่งสิทธิที่จะไม่รับราคาต่ำสุด หรือราคาหนึ่งราคาใด หรือราคาที่เสนอทั้งหมดก็ได้ และอาจพิจารณาเลือกจ้างในจำนวน หรือขนาด หรือเฉพาะรายการหนึ่งรายการใด หรืออาจจะยกเลิก การประกวดราคาอิเล็กทรอนิกส์โดยไม่พิจารณาจัดจ้างเลยก็ได้ สุดแต่จะพิจารณา ทั้งนี้เพื่อประโยชน์ของทางราชการเป็นสำคัญ และให้ถือว่าการตัดสินใจของ **ราชวิทยาลัยจุฬาภรณ์** เป็นเด็ดขาด ผู้ยื่นข้อเสนอจะเรียกร้องค่าใช้จ่าย หรือค่าเสียหายใดๆ มิได้ รวมทั้ง **ราชวิทยาลัยจุฬาภรณ์** จะพิจารณายกเลิกการประกวดราคาอิเล็กทรอนิกส์และลงโทษผู้ยื่นข้อเสนอเป็นผู้ทำงาน ไม่ว่าจะเป็นผู้ยื่นข้อเสนอที่ได้รับการคัดเลือกหรือไม่ก็ตาม หากมีเหตุที่เชื่อถือได้ว่ายื่นข้อเสนอกระทำการโดยไม่สุจริต เช่น การเสนอเอกสารอันเป็นเท็จ หรือใช้ข้อมูลบุคคลธรรมดา หรือนิติบุคคลอื่นมาเสนอราคาแทน เป็นต้น

ในกรณีที่ผู้ยื่นข้อเสนอรายที่เสนอราคาต่ำสุด เสนอราคาต่ำจนคาดหมายได้ว่าไม่อาจดำเนินงานตามเอกสารประกวดราคาอิเล็กทรอนิกส์ได้ คณะกรรมการพิจารณาผลการประกวดราคาอิเล็กทรอนิกส์หรือ**ราชวิทยาลัยจุฬาภรณ์** จะให้ผู้ยื่นข้อเสนออื่นชี้แจงและแสดงหลักฐานที่ทำให้เชื่อได้ว่า ผู้ยื่นข้อเสนอสามารถดำเนินงานตามเอกสารประกวดราคาอิเล็กทรอนิกส์ให้เสร็จสมบูรณ์ หากคำชี้แจงไม่เป็นที่รับฟังได้ **ราชวิทยาลัยจุฬาภรณ์** มีสิทธิที่จะไม่รับข้อเสนอหรือไม่รับราคาของผู้ยื่นข้อเสนอรายนั้น ทั้งนี้ ผู้ยื่นข้อเสนอดังกล่าวไม่มีสิทธิเรียกร้องค่าใช้จ่ายหรือค่าเสียหายใดๆ จาก**ราชวิทยาลัยจุฬาภรณ์**

๕.๗ ก่อนลงนามในสัญญา **ราชวิทยาลัยจุฬาภรณ์** อาจประกาศยกเลิกการประกวดราคาอิเล็กทรอนิกส์ หากปรากฏว่ามีการกระทำที่เข้าลักษณะผู้ยื่นข้อเสนอที่ชนะการประกวดราคา หรือที่ได้รับการคัดเลือกมีผลประโยชน์ร่วมกัน หรือมีส่วนได้เสียกับผู้ยื่นข้อเสนอรายอื่น หรือขัดขวางการแข่งขันอย่างเป็นธรรม หรือสมยอมกันกับผู้ยื่นข้อเสนอรายอื่น หรือเจ้าหน้าที่ในการเสนอราคา หรือสื่อว่ากระทำการทุจริตอื่นใดในการเสนอราคา

๕.๘ หากผู้ยื่นข้อเสนอซึ่งเป็นผู้ประกอบการ SMEs เสนอราคาสูงกว่าราคาต่ำสุดของผู้ยื่นข้อเสนอรายอื่นที่ไม่เกินร้อยละ ๑๐ ให้นำหน่วยงานของรัฐจัดซื้อจัดจ้างกับผู้ประกอบการ SMEs ดังกล่าว โดยจัดเรียงลำดับผู้ยื่นข้อเสนอซึ่งเป็นผู้ประกอบการ SMEs ซึ่งเสนอราคาสูงกว่าราคาต่ำสุดของผู้ยื่นข้อเสนอรายอื่นไม่เกินร้อยละ ๑๐ ที่จะเรียกมาทำสัญญาไม่เกิน ๓ ราย

ผู้ยื่นข้อเสนอที่เป็นกิจการร่วมค้าที่จะได้สิทธิตามวรรคหนึ่ง ผู้เข้าร่วมค้าทุกรายจะต้องเป็นผู้ประกอบการ SMEs

ทั้งนี้ ผู้ประกอบการ SMEs ที่จะได้แต้มต่อด้านราคาตามวรรคหนึ่ง จะต้องมีวงเงินสัญญาสะสมตามปีปฏิทินรวมกับราคาที่เสนอในครั้งนี้อีกแล้ว มีมูลค่ารวมกันไม่เกินมูลค่าของรายได้ตามขนาดที่ขึ้นทะเบียนไว้กับ สสว.

๕.๙ หากผู้ยื่นข้อเสนอซึ่งมิใช่ผู้ประกอบการ SMEs แต่เป็นบุคคลธรรมดาที่ถือสัญชาติไทยหรือนิติบุคคลที่จัดตั้งขึ้นตามกฎหมายไทยเสนอราคาสูงกว่าราคาต่ำสุดของผู้ยื่นข้อเสนอซึ่งเป็นบุคคลธรรมดาที่มีได้ถือสัญชาติไทยหรือนิติบุคคลที่จัดตั้งขึ้นตามกฎหมายของต่างประเทศไม่เกินร้อยละ ๓ ให้จัดซื้อจัดจ้างกับบุคคลธรรมดาที่ถือสัญชาติไทยหรือนิติบุคคลที่จัดตั้งขึ้นตามกฎหมายไทยดังกล่าว

ผู้ยื่นข้อเสนอที่เป็นกิจการร่วมค้าที่จะได้สิทธิตามวรรคหนึ่ง ผู้เข้าร่วมค้าทุกรายจะต้องเป็นบุคคลธรรมดาที่ถือสัญชาติไทยหรือนิติบุคคลที่จัดตั้งขึ้นตามกฎหมายไทย

๖. การทำสัญญาจ้างก่อสร้าง

ผู้ชนะการประกวดราคาอิเล็กทรอนิกส์จะต้องทำสัญญาจ้างตามแบบสัญญา ดังระบุในข้อ ๑.๓ หรือทำข้อตกลงเป็นหนังสือกับราชวิทยาลัยจุฬาภรณ์ ภายใน ๑๕ วัน นับถัดจากวันที่ได้รับแจ้ง และจะต้องวางหลักประกันสัญญาเป็นจำนวนเงินเท่ากับร้อยละ ๕ ของราคาค่าจ้างที่ประกวดราคาอิเล็กทรอนิกส์ ให้ราชวิทยาลัยจุฬาภรณ์ยึดถือไว้ในขณะทำสัญญาโดยใช้หลักประกันอย่างหนึ่งอย่างใด ดังต่อไปนี้

๖.๑ เงินสด

๖.๒ เช็คหรือตราพดด้งที่ธนาคารเซ็นส่งจ่าย ซึ่งเป็นเช็คหรือตราพดด้งลงวันที่ที่ใช้เช็คหรือตราพดด้งนั้น ชำระต่อเจ้าหน้าที่ในวันทำสัญญา หรือก่อนวันนั้นไม่เกิน ๓ วันทำการ

๖.๓ หนังสือค้ำประกันของธนาคารภายในประเทศ ตามตัวอย่างที่คณะกรรมการนโยบายกำหนด ดังระบุในข้อ ๑.๔ (๒) หรือจะเป็นหนังสือค้ำประกันอิเล็กทรอนิกส์ตามวิธีการที่กรมบัญชีกลางกำหนด

๖.๔ หนังสือค้ำประกันของบริษัทเงินทุน หรือบริษัทเงินทุนหลักทรัพย์ที่ได้รับอนุญาตให้ประกอบกิจการเงินทุนเพื่อการพาณิชย์และประกอบธุรกิจค้ำประกันตามประกาศของธนาคารแห่งประเทศไทย ตามรายชื่อบริษัทเงินทุนที่ธนาคารแห่งประเทศไทยแจ้งเวียนให้ทราบ โดยอนุโลมให้ใช้ตามตัวอย่างหนังสือค้ำประกันของธนาคารที่คณะกรรมการนโยบายกำหนด ดังระบุในข้อ ๑.๔ (๒)

๖.๕ พันธบัตรรัฐบาลไทย

หลักประกันนี้จะคืนให้ โดยไม่มีดอกเบี้ยภายใน ๑๕ วันนับถัดจากวันที่ผู้ชนะการประกวดราคาอิเล็กทรอนิกส์ (ผู้รับจ้าง) พ้นจากข้อผูกพันตามสัญญาจ้างแล้ว

๗. ค่าจ้างและการจ่ายเงิน

ราชวิทยาลัยจุฬาภรณ์ จะจ่ายค่าจ้างซึ่งได้รวมภาษีมูลค่าเพิ่มตลอดจนภาษีอากรอื่น ๆ และค่าใช้จ่ายทั้งปวงด้วยแล้วโดยถือราคาเหมารวมเป็นเกณฑ์และกำหนดการจ่ายเงินเป็นจำนวน ๓ งวดดังนี้

งวดที่ ๑ เป็นจำนวนเงินในอัตราร้อยละ ๒๐ ของค่าจ้าง เมื่อผู้รับจ้างได้ปฏิบัติงานปรับปรุงห้อง CRA CONVENTION HALL เป็นศูนย์กีฬา ให้แล้วเสร็จภายใน ๓๐ วัน

งวดที่ ๒ เป็นจำนวนเงินในอัตราร้อยละ ๓๕ ของค่าจ้าง เมื่อผู้รับจ้างได้ปฏิบัติงาน
ปรับปรุงห้อง CRA CONVENTION HALL เป็นศูนย์กีฬา ให้แล้วเสร็จภายใน ๖๐ วัน

งวดสุดท้าย เป็นจำนวนเงินในอัตราร้อยละ ๔๕ ของค่าจ้าง เมื่อผู้รับจ้างได้ปฏิบัติงาน
ทั้งหมดให้แล้วเสร็จเรียบร้อยตามสัญญาหรือข้อตกลงจ้างเป็นหนังสือ รวมทั้งทำสถานที่ก่อสร้างให้สะอาด
เรียบร้อย

๘. อัตราค่าปรับ

ค่าปรับตามสัญญาจ้างแนบท้ายเอกสารประกวดราคาอิเล็กทรอนิกส์นี้ หรือข้อตกลงจ้าง
เป็นหนังสือจะกำหนด ดังนี้

๘.๑ กรณีที่ผู้รับจ้างนำงานที่รับจ้างไปจ้างช่วงให้ผู้อื่นทำอีกทอดหนึ่งโดยไม่ได้รับ
อนุญาตจากราชวิทยาลัยจุฬาภรณ์ จะกำหนดค่าปรับสำหรับการฝ่าฝืนดังกล่าวเป็นจำนวนร้อยละ ๑๐.๐๐ ของ
วงเงินของงานจ้างช่วงนั้น

๘.๒ กรณีที่ผู้รับจ้างปฏิบัติผิดสัญญาจ้างก่อสร้าง นอกเหนือจากข้อ ๘.๑ จะกำหนด
ค่าปรับเป็นรายวันเป็นจำนวนเงินตายตัวในอัตราร้อยละ ๐.๑๐ ของราคางานจ้าง

๙. การรับประกันความชำรุดบกพร่อง

ผู้ชนะการประกวดราคาอิเล็กทรอนิกส์ซึ่งได้ทำสัญญาจ้าง ตามแบบ ดังระบุในข้อ ๑.๓
หรือข้อตกลงจ้างเป็นหนังสือแล้วแต่กรณี จะต้องรับประกันความชำรุดบกพร่องของงานจ้างที่เกิดขึ้นภายใน
ระยะเวลา ไม่น้อยกว่า ๒ ปี นับถัดจากวันที่ราชวิทยาลัยจุฬาภรณ์ได้รับมอบงาน โดยต้องบริหารจัดการ
ซ่อมแซมแก้ไขให้ใช้การได้ดีดังเดิมภายใน ๑๕ วัน นับถัดจากวันที่ได้รับแจ้งความชำรุดบกพร่อง

๑๐. ข้อสงวนสิทธิในการยื่นข้อเสนอและอื่น ๆ

๑๐.๑ เงินค่าจ้างสำหรับงานจ้างครั้งนี้ ได้มาจากเงินงบประมาณประจำปี พ.ศ. ๒๕๖๕
การลงนามในสัญญาจะกระทำต่อเมื่อ ราชวิทยาลัยจุฬาภรณ์ได้รับอนุมัติเงิน
ค่าก่อสร้างจากเงินงบประมาณประจำปี พ.ศ. ๒๕๖๕

๑๐.๒ เมื่อราชวิทยาลัยจุฬาภรณ์ได้คัดเลือกผู้ยื่นข้อเสนอรายใดให้เป็นผู้รับจ้าง และได้
ตกลงจ้าง ตามการประกวดราคาอิเล็กทรอนิกส์แล้ว ถ้าผู้รับจ้างจะต้องส่งหรือนำสิ่งของมาเพื่องานจ้างดังกล่าว
เข้ามาจากต่างประเทศ และของนั้นต้องนำเข้ามาโดยทางเรือในเส้นทางที่มีเรือไทยเดินอยู่ และสามารถให้
บริการรับขนได้ตามที่รัฐมนตรีว่าการกระทรวงคมนาคมประกาศกำหนด ผู้ยื่นข้อเสนอซึ่งเป็นผู้รับจ้างจะต้อง
ปฏิบัติตามกฎหมายว่าด้วยการส่งเสริมการพาณิชย์ ดังนี้

(๑) แจ้งการส่งหรือนำสิ่งของดังกล่าวเข้ามาจากต่างประเทศต่อกรมเจ้าท่า
ภายใน ๗ วัน นับตั้งแต่วันที่ผู้รับจ้างส่งหรือซื้อของจากต่างประเทศ เว้นแต่เป็นของที่รัฐมนตรีว่าการกระทรวง
คมนาคมประกาศยกเว้นให้บรรทุกโดยเรืออื่นได้

(๒) จัดการให้สิ่งของดังกล่าวบรรทุกโดยเรือไทย หรือเรือที่มีสิทธิเช่นเดียวกับ
เรือไทยจากต่างประเทศมายังประเทศไทย เว้นแต่จะได้รับอนุญาตจากกรมเจ้าท่า ให้บรรทุกสิ่งของนั้น โดยเรือ
อื่น ที่มีใช้เรือไทย ซึ่งจะต้องได้รับอนุญาตเช่นนั้นก่อนบรรทุกของลงเรืออื่น หรือเป็นของที่รัฐมนตรีว่าการ

กระทรวงคมนาคมประกาศยกเว้นให้บรรทุกโดยเรืออื่น

(๓) ในกรณีที่มิปฏิบัติตาม (๑) หรือ (๒) ผู้รับจ้างจะต้องรับผิดชอบตามกฎหมายว่าด้วยการส่งเสริมการพาณิชย์นาวี

๑๐.๓ ผู้ยื่นข้อเสนอซึ่ง**ราชวิทยาลัยจุฬารักษ์**ได้คัดเลือกแล้ว ไม่ไปทำสัญญาหรือข้อตกลงจ้างเป็นหนังสือภายในเวลาที่กำหนดดังระบุไว้ในข้อ ๗ **ราชวิทยาลัยจุฬารักษ์**จะริบหลักประกันการยื่นข้อเสนอ หรือเรียกธำนาจจากผู้ออกหนังสือค้ำประกัน การยื่นข้อเสนอทันที และอาจพิจารณาเรียกธำนาจให้ชดใช้ความเสียหายอื่น (ถ้ามี) รวมทั้งจะพิจารณาให้เป็นผู้ทำงาน ตามระเบียบกระทรวงการคลังว่าด้วยการจัดซื้อจัดจ้างและการบริหารพัสดุภาครัฐ

๑๐.๔ **ราชวิทยาลัยจุฬารักษ์**สงวนสิทธิ์ที่จะแก้ไขเพิ่มเติมเงื่อนไข หรือข้อกำหนดในแบบสัญญาหรือข้อตกลงจ้างเป็นหนังสือให้เป็นไปตามความเห็นของสำนักงานอัยการสูงสุด (ถ้ามี)

๑๐.๕ ในกรณีที่เอกสารแนบท้ายเอกสารประกวดราคาอิเล็กทรอนิกส์ มีความขัดหรือแย้งกันผู้ยื่นข้อเสนอจะต้องปฏิบัติตามคำวินิจฉัยของ**ราชวิทยาลัยจุฬารักษ์** คำวินิจฉัยดังกล่าวให้ถือเป็นที่สุด และ ผู้ยื่นข้อเสนอไม่มีสิทธิเรียกร้องค่าใช้จ่ายใดๆ เพิ่มเติม

๑๐.๖ **ราชวิทยาลัยจุฬารักษ์** อาจประกาศยกเลิกการจัดจ้างในกรณีต่อไปนี้ได้ โดยที่ผู้ยื่นข้อเสนอจะเรียกร้องค่าเสียหายใดๆ จาก**ราชวิทยาลัยจุฬารักษ์**ไม่ได้

(๑) **ราชวิทยาลัยจุฬารักษ์**ไม่ได้รับการจัดสรรเงินที่จะใช้ในการจัดจ้างหรือได้รับจัดสรรแต่ไม่เพียงพอที่จะทำการจัดจ้างครั้งนี้ต่อไป

(๒) มีการกระทำที่เข้าลักษณะผู้ยื่นข้อเสนอที่ชนะการจัดจ้างหรือที่ได้รับการคัดเลือกมี ผลประโยชน์ร่วมกัน หรือมีส่วนได้เสียกับผู้ยื่นข้อเสนอรายอื่น หรือขัดขวางการแข่งขันอย่างเป็นธรรมหรือสมยอมกันกับผู้ยื่นข้อเสนอรายอื่น หรือเจ้าหน้าที่ในการเสนอราคา หรือสื่อว่ากระทำการทุจริตอื่นใดในการเสนอราคา

(๓) การทำการจัดจ้างครั้งนี้ต่อไปอาจก่อให้เกิดความเสียหายแก่**ราชวิทยาลัยจุฬารักษ์** หรือกระทบต่อประโยชน์สาธารณะ

(๔) กรณีอื่นในทำนองเดียวกับ (๑) (๒) หรือ (๓) ตามที่กำหนดในกฎกระทรวงซึ่งออกตามความในกฎหมายว่าด้วยการจัดซื้อจัดจ้างและการบริหารพัสดุภาครัฐ

๑๑. การปรับราคาค่างานก่อสร้าง

การปรับราคาค่างานก่อสร้างตามสูตรการปรับราคาตั้งระบุในข้อ ๑.๕ จะนำมาใช้ในกรณีที่ ค่างานก่อสร้างลดลงหรือเพิ่มขึ้น โดยวิธีการต่อไปนี้

ตามเงื่อนไข หลักเกณฑ์ สูตรและวิธีคำนวณที่ใช้กับสัญญาแบบปรับราคาได้ตามมติ คณะรัฐมนตรีเมื่อวันที่ ๒๒ สิงหาคม ๒๕๓๒ เรื่อง การพิจารณาช่วยเหลือผู้ประกอบการก่อสร้าง ตามหนังสือสำนักเลขาธิการคณะรัฐมนตรี ที่ นร ๐๒๐๓/ว ๑๐๙ ลงวันที่ ๒๔ สิงหาคม ๒๕๓๒

สูตรการปรับราคา (สูตรค่า K) จะต้องคงที่ที่ระดับที่กำหนดไว้ในวันแล้วเสร็จตามที่กำหนดไว้ในสัญญา หรือภายในระยะเวลาที่ราชวิทยาลัยจุฬารักษ์ได้ขยายออกไป โดยจะใช้สูตรของทางราชการที่ได้ระบุในข้อ ๑.๕

๑๒. มาตรฐานฝีมือช่าง

เมื่อราชวิทยาลัยจุฬารักษ์ได้คัดเลือกผู้ยื่นข้อเสนอรายใดให้เป็นผู้รับจ้างและได้ตกลงจ้างก่อสร้าง ตามประกาศนี้แล้วผู้ยื่นข้อเสนอจะต้องตกลงว่าในการปฏิบัติงานก่อสร้างดังกล่าว ผู้ยื่นข้อเสนอจะต้องมีและใช้ผู้มีวุฒิตะระดับ ปวช. ปวส. และปวท. หรือเทียบเท่าจากสถาบันการศึกษาที่ ก.พ. รับรองให้เข้ารับราชการได้ ในอัตราไม่ต่ำกว่าร้อยละ ๑๐ ของแต่ละสาขาช่างแต่จะต้องมีจำนวนช่างอย่างน้อย ๑ คน ในแต่ละสาขาช่าง ดังต่อไปนี้

๑๒.๑ ช่างก่อสร้าง

๑๒.๒ ช่างไฟฟ้า

๑๓. การปฏิบัติตามกฎหมายและระเบียบ

ในระหว่างระยะเวลาการก่อสร้าง ผู้ยื่นข้อเสนอที่ได้รับการคัดเลือกให้เป็นผู้รับจ้างต้องปฏิบัติตามหลักเกณฑ์ที่กฎหมายและระเบียบได้กำหนดไว้โดยเคร่งครัด

๑๔. การประเมินผลการปฏิบัติงานของผู้ประกอบการ

ราชวิทยาลัยจุฬารักษ์ สามารถนำผลการปฏิบัติงานแล้วเสร็จตามสัญญาของผู้ยื่นข้อเสนอที่ได้รับการคัดเลือกให้ เป็นผู้รับจ้างเพื่อนำมาประเมินผลการปฏิบัติงานของผู้ประกอบการ

ทั้งนี้ หากผู้ยื่นข้อเสนอที่ได้รับการคัดเลือกไม่ผ่านเกณฑ์ที่กำหนดจะถูกระงับการยื่นข้อเสนอหรือทำสัญญากับราชวิทยาลัยจุฬารักษ์ ไว้ชั่วคราว

ราชวิทยาลัยจุฬารักษ์

กันยายน ๒๕๖๖

สำเนาถูกต้อง

ธนิกา เกิดศิลป์

(นางธนิกา เกิดศิลป์)

เจ้าหน้าที่บริหารงานทั่วไป

ประกาศขึ้นเว็บวันที่ ๘ กันยายน ๒๕๖๖

โดย นางธนิกา เกิดศิลป์ เจ้าหน้าที่บริหารงาน

ทั่วไป

ขอบเขตงาน (Term of reference: TOR)

งานปรับปรุงห้อง CRA CONVENTION HALL เป็นศูนย์กีฬา

๑. ความเป็นมา

ตามที่ ศูนย์กีฬาและนันทนาการ ราชวิทยาลัยจุฬาภรณ์ มีแผนปรับปรุงพื้นที่บริเวณห้อง CRA CONVENTION HALL เป็นศูนย์กีฬา

การนี้ ศูนย์กีฬาและนันทนาการ ราชวิทยาลัยจุฬาภรณ์ จึงจัดตั้งโครงการปรับปรุงห้อง CRA CONVENTION HALL เป็นศูนย์กีฬาโดยมีวัตถุประสงค์เพื่อปรับปรุงพื้นที่ดังกล่าวให้สามารถใช้เป็นศูนย์กีฬาสำหรับบุคคลทั่วไป บุคลากร และนักศึกษา

๒. วัตถุประสงค์

๒.๑ เพื่อปรับปรุงห้อง CRA CONVENTION HALL เป็นศูนย์กีฬา

๒.๒ เพื่อให้เกิดความเรียบร้อย มีประสิทธิภาพ พร้อมให้ประโยชน์สูงสุดแก่องค์กร บุคคลทั่วไป บุคลากร และนักศึกษา

๓. คุณสมบัติผู้เสนอราคา

๓.๑ มีความสามารถตามกฎหมาย

๓.๒ ไม่เป็นบุคคลล้มละลาย

๓.๓ ไม่อยู่ระหว่างเลิกกิจการ

๓.๔ ไม่เป็นบุคคลซึ่งอยู่ระหว่างถูกระงับการยื่นข้อเสนอมหรือทำสัญญากับหน่วยงานของรัฐไว้ชั่วคราวเนื่องจากเป็นผู้ที่ไม่ผ่านเกณฑ์การประเมินผลการปฏิบัติงานของผู้ประกอบการตามระเบียบที่รัฐมนตรีว่าการกระทรวงการคลังกำหนด ตามที่ประกาศเผยแพร่ในระบบเครือข่ายสารสนเทศของกรมบัญชีกลาง

๓.๕ ไม่เป็นบุคคลซึ่งอยู่ระหว่างถูกระงับการยื่นข้อเสนอมหรือทำสัญญากับหน่วยงานของรัฐไว้ชั่วคราว เนื่องจากเป็นผู้ที่ไม่ผ่านเกณฑ์ การประเมินผลการปฏิบัติงานของผู้ประกอบการตามระเบียบที่รัฐมนตรีว่าการ กระทรวงการคลังกำหนดตามที่ประกาศเผยแพร่ในระบบเครือข่ายสารสนเทศของกรมบัญชีกลาง

๓.๖ มีคุณสมบัติ และไม่มีลักษณะต้องห้ามตามที่คณะกรรมการนโยบายการจัดซื้อจัดจ้างและการบริหารพัสดุภาครัฐกำหนดในราชกิจจานุเบกษา

๓.๗ เป็นนิติบุคคลผู้มีอาชีพรับจ้างงานที่ประกวดราคาดังกล่าว

๓.๘ ไม่เป็นผู้มีผลประโยชน์ร่วมกันกับผู้ยื่นข้อเสนอมรายอื่นที่เข้ายื่นข้อเสนอมให้แก่ ราชวิทยาลัยจุฬาภรณ์ ณ วันประกาศการเสนอมราคาหรือไม่เป็นผู้กระทำการอันเป็นการขัดขวางการแข่งขันอย่างเป็นธรรมในการเสนอมราคาครั้งนี้

๓.๙ ไม่เป็นผู้ได้รับเอกสิทธิ์ หรือความคุ้มกันซึ่งอาจปฏิเสธไม่ยอมขึ้นศาลไทย เว้นแต่รัฐบาลของผู้ยื่นข้อเสนอม ได้มีคำสั่งให้สละเอกสิทธิ์และความคุ้มกันเช่นนั้น

คณะกรรมการกำหนดขอบเขตงาน งานปรับปรุงห้อง CRA CONVENTION HALL เป็นศูนย์กีฬา



(นายคฑาทกร เดชเดชา)
ประธานกรรมการ



(นายพลททธิพงษ์ มุสิกวัฒน์)
กรรมการ



(นางสาวนิภาภรณ์ อยู่สุขขี)
กรรมการ

๓.๑๐ ผู้เสนอราคาจะต้องเป็นนิติบุคคล และมีผลงานการก่อสร้างหรือปรับปรุง ประเภทงานอาคาร หรืออย่างอื่นที่เกี่ยวข้อง ในวงเงินไม่น้อยกว่า ๕๐๐,๐๐๐.๐๐ บาท (ห้าแสนบาทถ้วน) ต่อหนึ่งสัญญาจ้าง และเป็นผลงานที่ดี และเสร็จเรียบร้อยแล้วย้อนหลังไม่เกิน ๕ ปี นับตั้งแต่ได้ส่งมอบงานงวดสุดท้ายแล้วเสร็จ ถึงวันยื่นซองเสนอราคา และเป็นผลงานที่เป็นคู่สัญญาโดยตรงกับส่วนราชการหน่วยงานตามกฎหมายว่าด้วยระเบียบบริหารราชการส่วนท้องถิ่น รัฐวิสาหกิจ หรือเอกชนที่เชื่อถือได้ โดยแนบหนังสือรับรองผลงานดังกล่าวมาพร้อมกับเอกสารยื่นเสนอราคา

๓.๑๑ ผู้ยื่นข้อเสนอที่เสนอราคาในรูปแบบของ “กิจการร่วมค้า” ต้องมีคุณสมบัติ ดังนี้

๓.๑๑.๑ กรณีที่กิจการร่วมค้าได้จดทะเบียนเป็นนิติบุคคลใหม่กิจการร่วมค้าจะต้องมีคุณสมบัติครบถ้วนตามเงื่อนไขที่กำหนดไว้ในเอกสารประกวดราคา และการเสนอราคาให้เสนอราคาในนาม “กิจการร่วมค้า” ส่วนคุณสมบัติด้านผลงานก่อสร้างกิจการร่วมค้าดังกล่าวสามารถนำผลงานก่อสร้างของผู้เข้าร่วมค้ามาใช้แสดงเป็นผลงานก่อสร้างของกิจการร่วมค้าที่เข้าประกวดราคาได้

๓.๑๑.๒ กรณีที่กิจการร่วมค้าไม่ได้จดทะเบียนเป็นนิติบุคคลใหม่นิติบุคคลแต่ละนิติบุคคลที่เข้าร่วมค้าทุกรายจะต้องมีคุณสมบัติครบถ้วนตามเงื่อนไขที่กำหนดไว้ในเอกสารประกวดราคา เว้นแต่ในกรณีที่กิจการร่วมค้าได้มีข้อตกลงระหว่างผู้เข้าร่วมค้าเป็นลายลักษณ์อักษรกำหนดให้ผู้เข้าร่วมค้ารายใดรายหนึ่งเป็นผู้รับผิดชอบหลักในการเข้าเสนอรากับหน่วยงานของรัฐและแสดงหลักฐานดังกล่าวมาพร้อมการยื่นข้อเสนอประกวดราคาทางระบบจัดซื้อจัดจ้างภาครัฐด้วยอิเล็กทรอนิกส์ กิจการร่วมค้านั้นสามารถใช้ผลงานก่อสร้างของผู้เข้าร่วมค้าหลักรายเดียวเป็นผลงานก่อสร้างของกิจการร่วมค้าที่ยื่นเสนอราคาได้

๓.๑๑.๓ ทั้งนี้ “กิจการร่วมค้าที่จดทะเบียนเป็นนิติบุคคลใหม่” หมายความว่า กิจการร่วมค้าที่จดทะเบียนเป็นนิติบุคคลต่อกรมพัฒนาธุรกิจการค้า กระทรวงพาณิชย์

๓.๑๒ ผู้ยื่นข้อเสนอต้องลงทะเบียนในระบบจัดซื้อจัดจ้างภาครัฐด้วยอิเล็กทรอนิกส์ (Electronic Government Procurement: e - GP) ของกรมบัญชีกลาง

๓.๑๓ เป็นผู้ประกอบการที่ขึ้นทะเบียนไว้กับสำนักงานส่งเสริมวิสาหกิจขนาดกลางและขนาดย่อม (สสว.) (ถ้ามี)

๓.๑๔ ผู้ยื่นข้อเสนอต้องมีมูลค่าสุทธิของกิจการเป็นไปตามหนังสือคณะกรรมการวินิจฉัยปัญหาการจัดซื้อจัดจ้างและบริหารพัสดุภาครัฐ ที่ กค(กวจ) ๐๔๐๕.๒/ว๑๒๔ ลงวันที่ ๑ มีนาคม ๒๕๖๖ ดังนี้

(๑) กรณีผู้ยื่นข้อเสนอเป็นนิติบุคคลที่จัดตั้งขึ้นตามกฎหมายไทยซึ่งได้จดทะเบียนเกินกว่า ๑ ปี ต้องมีมูลค่าสุทธิของกิจการ จากผลต่างระหว่างสินทรัพย์สุทธิหักด้วยหนี้สินสุทธิที่ปรากฏในงบแสดงฐานะการเงินที่มีการตรวจรับรองแล้ว ซึ่งจะต้องแสดงค่าเป็นบวก ๑ ปีสุดท้ายก่อนวันยื่นข้อเสนอ

(๒) กรณีผู้ยื่นข้อเสนอเป็นนิติบุคคลที่จัดตั้งขึ้นตามกฎหมายไทย ซึ่งยังไม่มีงบแสดงฐานะการเงินกับกรมพัฒนาธุรกิจการค้า ให้พิจารณาการกำหนดมูลค่าของทุนจดทะเบียน โดยผู้ยื่นข้อเสนอจะต้องมีทุนจดทะเบียนที่เรียกชำระมูลค่าหุ้นแล้ว ณ วันที่ยื่นข้อเสนอ ไม่ต่ำกว่า ๑ ล้านบาท

คณะกรรมการกำหนดขอบเขตงาน งานปรับปรุงห้องCRA CONVENTION HALL เป็นศูนย์กีฬา

(นายคณากร เดชเดชา)
ประธานกรรมการ

(นายพลเทพพงษ์ มูลิวัฒน์)
กรรมการ

(นางสาวนิภาภรณ์ อยุธยา)
กรรมการ

(๓) สำหรับการจัดซื้อจัดจ้างครั้งหนึ่งที่มีวงเงินเกิน ๕๐๐,๐๐๐ บาทขึ้นไป กรณีผู้ยื่นข้อเสนอเป็นบุคคลธรรมดา โดยพิจารณาจากบัญชีเงินฝากธนาคาร ณ วันยื่นข้อเสนอ โดยต้องมีเงินฝากคงเหลือในบัญชีธนาคารเป็นมูลค่า ๑ ใน ๔ ของมูลค่างบประมาณของโครงการหรือรายการที่ยื่นข้อเสนอในครั้งนั้น และหากเป็นผู้ชนะการจัดซื้อจัดจ้างหรือเป็นผู้ได้รับการคัดเลือกจะต้องแสดงบัญชีเงินฝากที่มีมูลค่าดังกล่าวอีกครั้งหนึ่งในวันลงนามในสัญญา

(๔) กรณีที่ผู้ยื่นข้อเสนอไม่มีมูลค่าสุทธิของกิจการหรือทุนจดทะเบียน หรือมีแต่ไม่เพียงพอที่จะเข้ายื่นข้อเสนอ ผู้ยื่นข้อเสนอสามารถขอวงเงินสินเชื่อ โดยต้องมีวงเงินสินเชื่อ ๑ ใน ๔ ของมูลค่างบประมาณของโครงการหรือรายการที่ยื่นข้อเสนอในครั้งนั้น (สินเชื่อที่ธนาคารภายในประเทศ หรือบริษัทเงินทุนหรือบริษัทเงินทุนหลักทรัพย์ที่ได้รับอนุญาตให้ประกอบกิจการเงินทุนเพื่อการพาณิชย์ และประกอบธุรกิจค้าประกันตามประกาศของธนาคารแห่งประเทศไทย ตามรายชื่อบริษัทเงินทุนที่ธนาคารแห่งประเทศไทยแจ้งเวียนให้ทราบ โดยพิจารณาจากยอดเงินรวมของวงเงินสินเชื่อที่สำนักงานใหญ่รับรอง หรือที่สำนักงานสาขารับรอง (กรณีได้รับมอบอำนาจจากสำนักงานใหญ่) ซึ่งออกให้แก่ผู้ยื่นข้อเสนอ นับถึงวันยื่นข้อเสนอไม่เกิน ๙๐ วัน)

(๕) กรณีตาม (๑) – (๔) ยกเว้นสำหรับกรณีดังต่อไปนี้

(๕.๑) กรณีผู้ยื่นข้อเสนอเป็นหน่วยงานของรัฐ

(๕.๒) นิติบุคคลที่จัดตั้งขึ้นตามกฎหมายไทยที่อยู่ระหว่างการฟื้นฟูกิจการ ตามพระราชบัญญัติล้มละลาย (ฉบับที่ ๑๐) พ.ศ. ๒๕๖๑

(๕.๓) งานก่อสร้างที่กรมบัญชีกลางได้ขึ้นทะเบียนผู้ประกอบการงานก่อสร้างแล้ว และงานก่อสร้างที่หน่วยงานของรัฐได้มีการจัดทำบัญชีผู้ประกอบการงานก่อสร้างที่มีคุณสมบัติเบื้องต้นไว้แล้ว ก่อนวันที่พระราชบัญญัติการจัดซื้อจัดจ้างและการบริหารพัสดุมีผลใช้บังคับ

๔. หลักเกณฑ์และสิทธิในการพิจารณา

๔.๑ ในการพิจารณาผลการยื่นข้อเสนอราคาครั้งนี้ ราชวิทยาลัยจุฬาภรณ์จะพิจารณาตัดสินโดยใช้หลักเกณฑ์ราคา

๔.๒ การพิจารณาผู้ชนะการยื่นข้อเสนอ กรณีใช้หลักเกณฑ์ราคาในการพิจารณาให้ผู้ชนะการยื่นข้อเสนอ ราชวิทยาลัยจุฬาภรณ์จะพิจารณาจากราคารวม

๔.๓ หากผู้ยื่นข้อเสนอรายใดมีคุณสมบัติไม่ถูกต้อง และยื่นหลักฐานการยื่นข้อเสนอไม่ถูกต้อง หรือไม่ครบถ้วนตามข้อ ๓ คณะกรรมการพิจารณาผลการเสนอราคาจะไม่รับพิจารณาข้อเสนอของผู้ยื่นข้อเสนอรายนั้น เว้นแต่ ผู้ยื่นข้อเสนอใดเสนอเอกสารทางเทคนิคหรือรายละเอียดคุณลักษณะเฉพาะของพัสดุไม่ครบถ้วนหรือเสนอรายละเอียดแตกต่างไปจากเงื่อนไขที่ราชวิทยาลัยจุฬาภรณ์กำหนดไว้ในประกาศ และเอกสารเสนอราคา ในส่วนที่มีใช้สาระสำคัญ และความแตกต่างนั้นไม่มีผล

คณะกรรมการกำหนดขอบเขตงาน งานปรับปรุงห้องCRA CONVENTION HALL เป็นศูนย์กีฬา

.....
(นายชاکราภรณ์ เดชเดชา)
ประธานกรรมการ

.....
(นายพฤษภรณ์ พงษ์ มุลิกวัฒน์)
กรรมการ

.....
(นางสาวนิภาภรณ์ อยู่สุขขี)
กรรมการ

ทำให้เกิดการได้เปรียบ เสียเปรียบต่อผู้ยื่นข้อเสนอรายอื่นหรือเป็นการผิดพลาดเล็กน้อย ทางคณะกรรมการฯ อาจพิจารณาผ่อนปรนการตัดสิทธิ์ผู้ยื่นข้อเสนอรายนั้น

๔.๔ ราชวิทยาลัยจุฬาลงกรณ์สงวนสิทธิ์ไม่พิจารณาข้อเสนอของผู้ยื่นข้อเสนอโดยไม่มี การผ่อนผันในกรณีดังต่อไปนี้

๔.๔.๑ ไม่ปรากฏชื่อผู้ยื่นข้อเสนอรายนั้นในบัญชีผู้รับเอกสารเสนอราคาทางระบบจัดซื้อจัดจ้าง หรือบัญชีรายชื่อผู้ซื้อเอกสารเสนอราคาทางกระบวนการจัดซื้อจัดจ้างของราชวิทยาลัยจุฬาลงกรณ์

๔.๔.๒ ไม่กรอกชื่อผู้ยื่นข้อเสนอในการเสนอราคาทางระบบจัดซื้อจัดจ้าง

๔.๔.๓ เสนอรายละเอียดแตกต่างไปจากเงื่อนไขที่กำหนดในเอกสารเสนอราคาที่เป็นสาระสำคัญหรือมีผลทำให้เกิดความได้เปรียบเสียเปรียบแก่ผู้ยื่นข้อเสนอรายอื่น

๔.๕ ในการตัดสินการยื่นข้อเสนอราคาหรือในการทำสัญญา คณะกรรมการพิจารณาผลยื่นข้อเสนอราคาหรือราชวิทยาลัยจุฬาลงกรณ์ มีสิทธิ์ให้ผู้ยื่นข้อเสนอชี้แจงข้อเท็จจริงเพิ่มเติมได้ราชวิทยาลัยจุฬาลงกรณ์มีสิทธิ์ที่จะไม่รับข้อเสนอ ไม่รับราคา หรือไม่ทำสัญญาหากข้อเท็จจริงดังกล่าวไม่มีความเหมาะสมหรือไม่ถูกต้อง

๔.๖ ราชวิทยาลัยจุฬาลงกรณ์ทรงไว้ซึ่งสิทธิ์ที่จะไม่รับราคาต่ำสุด หรือราคาหนึ่งราคาใดหรือราคา ที่เสนอทั้งหมดก็ได้ และอาจพิจารณาเลือกจ้างในจำนวนหรือขนาดหรือเฉพาะรายการหนึ่งรายการใด หรืออาจจะยกเลิกการยื่นข้อเสนอราคาโดยไม่พิจารณาจัดจ้างเลยก็ได้แต่จะพิจารณา ทั้งนี้เพื่อประโยชน์ของทางราชวิทยาลัยจุฬาลงกรณ์เป็นสำคัญ และให้ถือว่าการตัดสินของราชวิทยาลัยจุฬาลงกรณ์ เป็นเด็ดขาดผู้ยื่นข้อเสนอจะเรียกร้องค่าใช้จ่ายหรือค่าเสียหายใด ๆ มิได้ รวมทั้งราชวิทยาลัยจุฬาลงกรณ์ จะพิจารณายกเลิกการยื่นข้อเสนอราคา และลงโทษ ผู้ยื่นข้อเสนอเป็นผู้ทำงาน ไม่ว่าจะเป็นผู้ยื่น ข้อเสนอที่ได้รับการคัดเลือกหรือไม่ก็ตาม หากมีเหตุที่เชื่อถือได้ว่าการยื่นข้อเสนอกระทำการโดย ไม่สุจริต เช่น การเสนอเอกสารอันเป็นเท็จหรือใช้ชื่อบุคคลธรรมดาหรือนิติบุคคลอื่นมายื่นข้อเสนอ แทน เป็นต้น

ในกรณีที่ผู้ยื่นข้อเสนอรายที่เสนอราคาต่ำที่สุด เสนอราคาต่ำจนคาดหมายได้ว่าไม่อาจ ดำเนินงานตามเอกสารเสนอราคาได้ คณะกรรมการพิจารณาผลการยื่นข้อเสนอราคาหรือราชวิทยาลัย จุฬาลงกรณ์ จะให้ผู้ยื่นเสนอนั้นชี้แจงและแสดงหลักฐานที่ทำให้เชื่อได้ว่าผู้ยื่นข้อเสนอสามารถ ดำเนินงานตามเอกสารเสนอราคาให้เสร็จสมบูรณ์หากค่าชี้แจงไม่เป็นที่รับฟังได้ราชวิทยาลัยจุฬาลงกรณ์ มีสิทธิ์ที่จะไม่รับข้อเสนอหรือไม่รับราคาของผู้ยื่นข้อเสนอรายนั้น ทั้งนี้ ผู้ยื่นเสนอดังกล่าวไม่มีสิทธิ์ เรียกร้องค่าใช้จ่ายหรือค่าเสียหายใด ๆ จากทางราชวิทยาลัยจุฬาลงกรณ์

คณะกรรมการกำหนดขอบเขตงาน งานปรับปรุงห้องCRA CONVENTION HALL เป็นศูนย์กีฬา

.....
(นายคชากร เดชเดชา)
ประธานกรรมการ

.....
(นายพฤทธิพงษ์ มุลิกวัฒน์)
กรรมการ

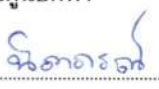
.....
(นางสาวนิภาภรณ์ อยู่สุขขี)
กรรมการ

๔.๗ ก่อนลงนามในสัญญาราชวิทยาลัยจุฬาลงกรณ์ อาจประกาศยกเลิกการยื่นข้อเสนอราคา หากปรากฏว่ามีการกระทำที่เข้าลักษณะผู้ยื่นข้อเสนอที่ชนะการเสนอราคาหรือที่ได้รับการคัดเลือกมีผลประโยชน์ร่วมกันหรือมีส่วนได้เสียกับผู้ยื่นข้อเสนอรายอื่นหรือขัดขวางการแข่งขันอย่างเป็นธรรมหรือสมยอมกันกับผู้ยื่นข้อเสนอรายอื่นหรือเจ้าหน้าที่ในการเสนอราคาต่อว่ากระทำการทุจริตอื่นใดในการเสนอราคา

๕. ระยะเวลาดำเนินการ

กำหนดระยะเวลาทำงานแล้วเสร็จภายใน ๙๐ วัน นับถัดจากวันที่ลงนามสัญญาจ้างหรือนับจากวันที่ผู้ว่าจ้างให้ผู้รับจ้างเข้าดำเนินงานตามสัญญา

๖. การกำหนดระยะเวลาและการก่อสร้าง

ผู้เสนอราคาต้องยินยอมตกลงตามเงื่อนไขที่ทางราชวิทยาลัยจุฬาลงกรณ์ โดยใช้ระยะเวลาในการก่อสร้าง ทั้งหมด ๙๐ วัน แบ่งงวดงานในครั้งนี้ออกเป็น ๓ งวด มีรายละเอียดดังต่อไปนี้

งวดที่ ๑ เป็นจำนวนเงินในอัตราร้อยละ ๒๐ ของค่าจ้าง ให้แล้วเสร็จภายใน ๓๐ วัน นับถัดจากวันที่ผู้รับจ้างลงนามในสัญญาหรือนับจากวันที่ผู้ว่าจ้างให้ผู้รับจ้างเข้าดำเนินงานตามสัญญา

งานเริ่มโครงการ

- ผู้ปฏิบัติงานเข้าพื้นที่หน้างานก่อสร้างพร้อมส่งเอกสารเริ่มโครงการทั้งหมด
- งานสำรวจ และวางผังพื้นที่สำหรับพื้นที่ปฏิบัติงาน
- งานสร้างกันแนวพื้นที่ปฏิบัติงาน และงานป้องกันพื้นผิวพื้นที่ปฏิบัติงาน
- งานระบบสาธารณูปโภค ชั่วคราว

งานรื้อถอน

- งานรื้อถอนพื้นพรม เดิม พร้อมขนย้าย แล้วเสร็จร้อยละ ๑๐๐
- งานรื้อถอนพื้นลามิเนต พร้อมขนย้าย แล้วเสร็จร้อยละ ๑๐๐
- งานรื้อถอนฝ้าเพดาน เดิม แล้วเสร็จร้อยละ ๑๐๐

งานสถาปัตยกรรม

- งานทำความสะอาด พร้อมขัดผิวพื้นปาร์เก้ และที่นั่งอัมจันทร์เดิม แล้วเสร็จร้อยละ ๑๐๐
- งานทำความสะอาด พร้อมขัดผิวพื้นเวที แล้วเสร็จร้อยละ ๑๐๐
- งานทำความสะอาด พร้อมขัดผิวพื้นหินขัด แล้วเสร็จร้อยละ ๑๐๐
- งานขูดลอกสีผนัง ฝ้าเพดาน และที่นั่งอัมจันทร์เดิม แล้วเสร็จร้อยละ ๑๐๐

คณะกรรมการกำหนดขอบเขตงาน งานปรับปรุงห้องCRA CONVENTION HALL เป็นศูนย์กีฬา

(นายคชากร เดชเดชา)
ประธานกรรมการ

(นายพลทธิพงษ์ มุสิกวัฒน์)
กรรมการ

(นางสาวนิภาพรณ์ อยู่สุขขี)
กรรมการ

งวดที่ ๒ เป็นจำนวนเงินในอัตราร้อยละ ๓๕ ของค่าจ้าง ให้แล้วเสร็จภายใน ๖๐ วัน นับถัดจากวันที่ผู้รับจ้างลงนามในสัญญาหรือนับจากวันที่ผู้ว่าจ้างให้ผู้รับจ้างเข้าดำเนินงานตามสัญญา

งานสถาปัตยกรรม

- | | |
|--|---------------------|
| - งานติดตั้งฝ้าเพดาน | แล้วเสร็จร้อยละ ๑๐๐ |
| - งานทาสีผนัง ฝ้าเพดาน และ ที่นั่งอัมจันทร์ | แล้วเสร็จร้อยละ ๑๐๐ |
| - งานทาสีเคลือบพร้อมขัดผิวพื้นปาเก้ ที่นั่งอัมจันทร์ | แล้วเสร็จร้อยละ ๕๐ |
| - งานติดตั้งพื้นกระเบื้องยาง | แล้วเสร็จร้อยละ ๕๐ |
| - งานลงน้ำยาเคลือบผิวหินขัด | แล้วเสร็จร้อยละ ๕๐ |
| - งานแผงโครงเหล็กกรอบหน้าต่าง | แล้วเสร็จร้อยละ ๑๐๐ |

งานวิศวกรรมไฟฟ้า

- | | |
|---|---------------------|
| - งานร้อยถอนดวงโคมไฟ เดิม | แล้วเสร็จร้อยละ ๑๐๐ |
| - งานติดตั้งดวงโคมไฟฟ้า | แล้วเสร็จร้อยละ ๑๐๐ |
| - งานติดตั้งเครื่องโปรเจคเตอร์ พร้อมจอโปรเจคเตอร์ | แล้วเสร็จร้อยละ ๑๐๐ |

งวดที่ ๓ เป็นจำนวนเงินในอัตราร้อยละ ๔๕ ของค่าจ้าง ให้แล้วเสร็จภายใน ๙๐ วัน นับถัดจากวันที่ผู้รับจ้างลงนามในสัญญาหรือนับจากวันที่ผู้ว่าจ้างให้ผู้รับจ้างเข้าดำเนินงานตามสัญญา

งานสถาปัตยกรรม

- | | |
|--|---------------------|
| - งานทาสีเคลือบพร้อมขัดผิวพื้นปาเก้ ที่นั่งอัมจันทร์ | แล้วเสร็จร้อยละ ๑๐๐ |
| - งานติดตั้งพื้นกระเบื้องยาง | แล้วเสร็จร้อยละ ๑๐๐ |
| - งานลงน้ำยาเคลือบผิวหินขัด | แล้วเสร็จร้อยละ ๑๐๐ |
| - ทาสี ดีไซน์พื้น | แล้วเสร็จร้อยละ ๑๐๐ |

งานวิศวกรรมไฟฟ้า

- | | |
|-----------------------|---------------------|
| - งานทดสอบดวงโคมไฟฟ้า | แล้วเสร็จร้อยละ ๑๐๐ |
|-----------------------|---------------------|

งานครุภัณฑ์

- | | |
|--|---------------------|
| - ติดตั้งเสาเหล็ก พร้อมต่าข่ายกันสนาม (แบบเคลื่อนที่ได้) | แล้วเสร็จร้อยละ ๑๐๐ |
| - งานจัดหาครุภัณฑ์อุปกรณ์กีฬา และ ครุภัณฑ์อุปกรณ์ประกอบสนามกีฬา | แล้วเสร็จร้อยละ ๑๐๐ |

งานอื่น ๆ

- | | |
|-------------------------------------|---------------------|
| - งานทำความสะอาดพื้นที่ พร้อมส่งมอบ | แล้วเสร็จร้อยละ ๑๐๐ |
|-------------------------------------|---------------------|

คณะกรรมการกำหนดขอบเขตงาน งานปรับปรุงห้องCRA CONVENTION HALL เป็นศูนย์กีฬา

.....
(นายคชากร เดชเดชา)
ประธานกรรมการ

.....
(นายพลทธิพงษ์ มุสิกวัฒน์)
กรรมการ

.....
(นางสาวนิภาภรณ์ อยู่สุขขี)
กรรมการ

หมายเหตุ

๖.๑ ผู้รับจ้างจะต้องดำเนินการตามโครงการให้แล้วเสร็จสมบูรณ์ รวมทั้งทำสถานที่ก่อสร้างให้สะอาดเรียบร้อยทั้งในขณะที่ปฏิบัติงาน และก่อนส่งมอบงาน โดยพร้อมส่งมอบภายใน ๙๐ วัน นับตั้งแต่วันที่ผู้รับจ้างลงนามในสัญญาหรือนับจากวันที่ผู้ว่าจ้างให้ผู้รับจ้างเข้าดำเนินงานตามสัญญา และมีเอกสารที่ต้องส่งมอบเมื่อแล้วเสร็จ ดังนี้

๖.๑.๑ เอกสาร AS Built Drawing (AutoCAD Format) ของโครงการ

๖.๑.๒ รายละเอียดในการติดตั้งโครงการ โดยพิมพ์ลงบนกระดาษขาว ขนาด A๓ อย่างละ ๓ ชุด

๖.๑.๓ รายละเอียดในการติดตั้งของโครงการ โดยบันทึกลงในแผ่น CD-ROM Memory drive หรือสื่ออิเล็กทรอนิกส์ที่ดีกว่า จำนวน ๓ ชุด

๖.๒ แนวและระยะของงานสามารถปรับเปลี่ยนได้ตามพื้นที่หน้างาน

๖.๓ รายการที่ผู้รับจ้างจะต้องปฏิบัติงานตามแบบและรายการดังนี้

๖.๓.๑ ให้ผู้รับจ้างก่อสร้างและปรับปรุงโครงการตามแบบ และรายการให้ใช้การได้ดี ซึ่งถูกต้อง และปลอดภัยตามหลักการทางวิศวกรรม

๖.๓.๒ ให้ผู้รับจ้างปฏิบัติตามรายการก่อสร้างมาตรฐาน

๖.๓.๓ รายการก่อสร้างนี้เป็นรายการมาตรฐานใช้ทั่ว ๆ ไป อาจมีบางส่วนบางตอนเกินหรือขาด ฉะนั้นให้ถือตามสภาพความเป็นจริงของสถานที่ และแบบเป็นหลักประกอบกันในการปฏิบัติก่อนดำเนินการก่อสร้างให้ผู้รับจ้างประสานกับ ผู้ว่าจ้าง เพื่อทำความเข้าใจกับแบบให้เรียบร้อย และถูกต้อง ตามวัตถุประสงค์ของทางราชวิทยาลัยจุฬาลงกรณ์ ตำแหน่ง ระยะ และระดับต่าง ๆ ตามผังบริเวณ และแบบของทางราชวิทยาลัยจุฬาลงกรณ์นั้น เมื่อดำเนินการก่อสร้างในพื้นที่จริง อาจเลื่อนย้ายจากตำแหน่งเดิมตามความเหมาะสมของสภาพพื้นที่ก่อสร้างและความประสงค์ของทางราชวิทยาลัยจุฬาลงกรณ์ได้ ทั้งนี้ให้ยึดถือประโยชน์ของทางราชวิทยาลัยจุฬาลงกรณ์เป็นสำคัญ การเปลี่ยนแปลงรายละเอียดการก่อสร้างเพื่อให้ราชวิทยาลัยจุฬาลงกรณ์ได้ประโยชน์สูงสุด สามารถกระทำได้ โดยให้คณะกรรมการตรวจรับพัสดุมีอำนาจ และหน้าที่ในการวินิจฉัยสั่งการ ทั้งนี้โดยได้รับความเห็นชอบ และคำแนะนำทางเทคนิคจาก ผู้ว่าจ้างในการสั่งการจะต้องบันทึก และตรวจสอบเปรียบเทียบราคาให้ชัดเจน

๖.๓.๔ ผู้รับจ้างจะต้องจัดให้มีวิศวกรควบคุมงานที่มีใบอนุญาตประกอบวิชาชีพตามพระราชบัญญัติวิศวกร พ.ศ.๒๕๔๒ หรือสถาปนิกที่มีใบอนุญาตประกอบวิชาชีพตามพระราชบัญญัติสถาปนิก พ.ศ.๒๕๔๓ เพื่อควบคุมกำกับดูแล และประสานงานกับเจ้าหน้าที่ ให้งานก่อสร้างดำเนินการด้วยความถูกต้อง ตามแบบรูป และรายการในสัญญาจ้างด้วยดีทุกประการ

คณะกรรมการกำหนดขอบเขตงาน งานปรับปรุงห้องCRA CONVENTION HALL เป็นศูนย์กีฬา



(นายคทากร เดชเดชา)
ประธานกรรมการ



(นายพฤทธิพงษ์ มุสิกวัฒน์)
กรรมการ



(นางสาวนิภาภรณ์ อยู่สุขขี)
กรรมการ

๖.๓.๕ ผู้รับจ้างจะต้องจัดหาสื่อสำหรับคนงานก่อสร้างสวมใส่ให้เป็นเอกลักษณ์เดียวกัน โดยด้านหลังสื่อต้องมีชื่อบริษัท ห้าง ร้าน และมีหมายเลขสื่อของแต่ละคนให้เห็นเด่นชัด ในกรณีที่เข้าปฏิบัติงานหลายบริษัท ห้าง ร้าน ในคราวเดียวกัน ให้ใช้สีที่แตกต่างกัน

๖.๓.๖ หากมีงานหรือถอนสิ่งก่อสร้างเดิมในพื้นที่ก่อสร้าง ให้ผู้รับจ้างประสานกับผู้ควบคุมงาน คณะกรรมการตรวจรับพัสดุ และจัดทำรายการพัสดุ/ครุภัณฑ์ที่ต้องส่งคืน โดยให้คณะกรรมการตรวจรับพัสดุ มีอำนาจและหน้าที่ในการวินิจฉัยสั่งการ ทั้งนี้โดยได้รับความเห็นชอบและคำแนะนำทางเทคนิคจากผู้ว่าจ้างในการสั่งการต้องบันทึกและตรวจสอบเปรียบเทียบราคาให้ชัดเจนแต่หากเป็นวัสดุที่ไม่สามารถใช้งานได้ เช่น เศษปูน เศษกระเบื้อง และอื่น ๆ เป็นต้น ที่ทางผู้ว่าจ้างพิจารณาแล้วว่าไม่สามารถใช้ประโยชน์กับทางราชวิทยาลัยจุฬาลงกรณ์ได้ให้ผู้รับจ้างจัดหา และดำเนินการทิ้งเศษวัสดุดังกล่าวของโครงการต่อไป

๖.๓.๗ การขออนุมัติวัสดุต่าง ๆ ในการก่อสร้างที่ระบุในรายการเฉพาะงานผู้รับจ้างจะต้องจัดทำใบตารางเปรียบเทียบวัสดุตามตัวอย่างในรายการเฉพาะงานและแนบเอกสารคุณสมบัติที่ต้องการใช้จำนวน ๓ ชุดก่อนทำการก่อสร้าง พร้อมทั้งประทับตราและลงนามกำกับโดยผู้มีอำนาจ เช่น นายงาน วิศวกร ที่ผู้รับจ้างแต่งตั้ง หรือบุคคลเจ้าของคู่สัญญาที่ลงนามกับราชวิทยาลัยจุฬาลงกรณ์ เท่านั้น

๖.๓.๘ หากมีการเปลี่ยนแปลงเนื่องจากสภาพภูมิประเทศ อุปสรรค หน่วยงาน หรือจากการป้องกันความเสียหายอันเนื่องมาจากการก่อสร้าง ตัวอย่างเช่น การพังทลายของดิน เป็นต้น ให้ผู้รับจ้างจัดทำแบบ Shop Drawing พร้อมรายการเปรียบเทียบงานเพิ่ม - งานลด โดยอ้างอิงราคาต่อหน่วยตามเอกสารประมาณการตามสัญญาของโครงการเป็นหลัก จำนวน ๓ ชุด และต้องให้ทางราชวิทยาลัยจุฬาลงกรณ์ อนุมัติเห็นชอบก่อนทำการก่อสร้าง

๖.๓.๙ หากมีความเสียหายที่เกิดขึ้นในหรือบริเวณโดยรอบของพื้นที่ปฏิบัติงาน เช่น ถนน คู คลอง พื้นที่สาธารณประโยชน์ พื้นที่ส่วนบุคคล เป็นต้น ซึ่งเกิดจากการใช้พื้นที่ปฏิบัติงานหรือใช้ในการขนส่งต่าง ๆ ของโครงการ ให้ผู้รับจ้างรับผิดชอบ ปรับปรุง และซ่อมแซมให้อยู่ในสภาพเรียบร้อย สมบูรณ์ดี

คณะกรรมการกำหนดขอบเขตงาน งานปรับปรุงห้องCRA CONVENTION HALL เป็นศูนย์กีฬา

.....
(นายคณากร เดชเดชา)
ประธานกรรมการ

.....
(นายพฤทธิพงษ์ มุสิกวัฒน์)
กรรมการ

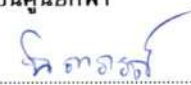
.....
(นางสาวนิภาภรณ์ อยู่สุขขี)
กรรมการ

๗. การทำสัญญาจ้างก่อสร้าง

ผู้ชนะการเสนอราคาจะต้องทำสัญญาจ้างตามแบบสัญญาจ้างก่อสร้างแบบปรับราคาได้หรือทำข้อตกลงเป็นหนังสือกลับภายใน ๑๕ วัน นับถัดจากวันที่ได้รับแจ้ง และจะต้องวางหลักประกันสัญญาเป็นจำนวนเงินเท่ากับร้อยละ ๕ ของราคาค่าจ้างให้ทางราชวิทยาลัยจุฬาภรณ์ ยึดถือไว้ ในขณะที่ทำสัญญาโดยใช้หลักประกันอย่างหนึ่งอย่างใด ดังต่อไปนี้

๗.๑ เงินสด

๗.๒ เช็คหรือตราพท์ที่ธนาคารเซ็นสั่งจ่าย ซึ่งเป็นเช็คหรือตราพท์ลงวันที่ที่ใช้เช็คหรือตราพท์นั้นชำระต่อเจ้าหน้าที่ในวันทำสัญญาหรือก่อนวันนั้นไม่เกิน ๓ วันทำการ

๗.๓ หนังสือค้ำประกันของธนาคารภายในประเทศ ตามตัวอย่างที่คณะกรรมการนโยบายกำหนดดังระบุในหลักประกันสัญญา หรือจะเป็นหนังสือค้ำประกันอิเล็กทรอนิกส์ ตามวิธีการที่กรมบัญชีกลางกำหนด

๗.๔ หนังสือค้ำประกันของบริษัทเงินทุน หรือบริษัทเงินทุนหลักทรัพย์ที่ได้รับอนุญาตให้ประกอบกิจการเงินทุนเพื่อการพาณิชย์และประกอบธุรกิจค้ำประกันตามประกาศของธนาคารแห่งประเทศไทย ตามรายชื่อบริษัทเงินทุนที่ธนาคารแห่งประเทศไทยแจ้งเวียนให้ทราบ โดยอนุโลมให้ใช้ตามตัวอย่างหนังสือค้ำประกันของธนาคารที่คณะกรรมการนโยบายกำหนด ดังระบุในหลักประกันสัญญา

๗.๕ พันธบัตรรัฐบาลไทย หลักประกันนี้จะคืนให้ โดยไม่มีดอกเบี้ยภายใน ๑๕ วัน นับถัดจากวันที่ผู้ชนะการเสนอราคา (ผู้รับจ้าง) พันจากข้อผูกพันตามสัญญาจ้างแล้ว

๘. อัตราค่าปรับ

ค่าปรับตามสัญญาจ้างแนบท้าย หรือข้อตกลงจ้างเป็นหนังสือจะกำหนด ดังนี้

๘.๑ กรณีที่ผู้รับจ้างนำงานที่รับจ้างไปจ้างช่วงให้ผู้อื่นทำอีกทอดหนึ่ง โดยไม่ได้รับอนุญาตจากทางราชวิทยาลัยจุฬาภรณ์ จะกำหนดค่าปรับสำหรับการฝ่าฝืนดังกล่าวเป็นจำนวนร้อยละ ๑๐ ของวงเงินของงานจ้างช่วงนั้น

๘.๒ กรณีที่ผู้รับจ้างปฏิบัติผิดสัญญาจ้างก่อสร้าง นอกเหนือจากข้อ ๘.๑ จะกำหนดค่าปรับเป็นรายวันเป็นจำนวนเงินตายตัวในอัตราร้อยละ ๐.๑ ของราคางานจ้าง

๙. การรับประกันความชำรุดบกพร่อง

ผู้ชนะซึ่งได้ทำสัญญาจ้างตามหรือข้อตกลงจ้างเป็นหนังสือแล้วแต่กรณีจะต้องรับประกันความชำรุดบกพร่องของงานจ้างที่เกิดขึ้นภายในระยะเวลาไม่น้อยกว่า ๒ ปี นับถัดจากวันที่ราชวิทยาลัยจุฬาภรณ์ได้รับมอบงาน โดยต้องรีบจัดการซ่อมแซมแก้ไขให้ใช้งานได้ติดตั้งเดิมภายใน ๑๕ วัน นับถัดจากวันที่ได้รับแจ้งความชำรุดบกพร่องหากไม่ทำการแก้ไขให้ถูกต้องเรียบร้อยภายในเวลาที่

คณะกรรมการกำหนดขอบเขตงาน งานปรับปรุงห้องCRA CONVENTION HALL เป็นศูนย์กีฬา



(นายคชากร เดชเดชา)
ประธานกรรมการ



(นายพฤทธิพงษ์ มุสิกวัฒน์)
กรรมการ



(นางสาวนิภาภรณ์ อยู่สุขขี)
กรรมการ

ผู้ว่าจ้างกำหนด ให้ผู้ว่าจ้างมีสิทธิ์ที่จะทำการนั้นเองหรือจ้างผู้อื่นให้ทำงานนั้น โดยผู้รับจ้างต้องเป็นผู้ออกค่าใช้จ่ายเองทั้งสิ้น

ในกรณีเร่งด่วนจำเป็นต้องรีบแก้ไขเหตุชำรุดบกพร่องหรือเสียหายโดยเร็ว และไม่อาจรอให้ผู้รับจ้างแก้ไขในระยะเวลาที่กำหนดไว้ตามวรรคหนึ่งได้ ผู้ว่าจ้างมีสิทธิ์เข้าจัดการแก้ไขชำรุดบกพร่องหรือเสียหายนั้นเองหรือจ้างผู้อื่นให้ซ่อมแซมความชำรุดบกพร่องหรือเสียหาย โดยผู้รับจ้างต้องรับผิดชอบชำระค่าใช้จ่ายทั้งหมด

การที่ผู้ว่าจ้างทำการนั้นเอง หรือจ้างผู้อื่นให้ทำงานนั้นแทนผู้รับจ้าง ไม่ทำให้ผู้รับจ้างหลุดพ้นจากความรับผิดชอบตามสัญญาหากผู้รับจ้างไม่خذค่าใช้จ่ายหรือค่าเสียหายตามที่ผู้ว่าจ้างเรียกร้องผู้ว่าจ้างมีสิทธิ์บังคับจากหลักประกันการปฏิบัติตามสัญญาได้

๑๐. ข้อสงวนสิทธิ์ในการยื่นข้อเสนอละอื่น ๆ

ราชวิทยาลัยจุฬาภรณ์ อาจประกาศยกเลิกการจัดจ้างในกรณีต่อไปนี้ได้ โดยที่ผู้ยื่นข้อเสนอละเรียกร้อยค่าเสียหายใด ๆ จากราชวิทยาลัยจุฬาภรณ์ ไม่ได้

๑๐.๑ ราชวิทยาลัยจุฬาภรณ์ ไม่ได้รับการจัดสรรเงินที่จะใช้ในการจัดจ้างหรือได้รับจัดสรรแต่ไม่เพียงพอที่จะทำการจัดจ้างครั้งนี้ต่อไป

๑๐.๒ มีการกระทำที่เข้าลักษณะผู้ยื่นข้อเสนอละที่ชนะการจัดจ้างหรือที่ได้รับการคัดเลือก มีผลประโยชน์ร่วมกัน หรือมีส่วนได้เสียกับผู้ยื่นข้อเสนอละรายอื่นหรือขัดขวางการแข่งขันอย่างเป็นธรรม หรือสมยอมกันกับผู้ยื่นข้อเสนอละรายอื่นหรือเจ้าหน้าที่ในการเสนอละราคาหรือถือว่ากระทำการทุจริตอื่นใดในการเสนอละราคา

๑๐.๓ การทำการจัดจ้างครั้งนี้ต่อไปอาจก่อให้เกิดความเสียหายแก่ราชวิทยาลัยจุฬาภรณ์หรือกระทบต่อประโยชน์สาธารณะ

๑๐.๔ กรณีอื่นในทำนองเดียวกับ (๑๐.๑) (๑๐.๒) หรือ (๑๐.๓) ตามที่กำหนดในกฎกระทรวง ซึ่งออกตามความในกฎหมายว่าด้วยการจัดซื้อจัดจ้าง และการบริหารพัสดุภาครัฐ

๑๑. การปรับราคาค่างานก่อสร้าง

การปรับราคาค่างานก่อสร้างตามสูตรการปรับราคา จะนำมาใช้ในการกรณีที่ค่างานก่อสร้างลดลงหรือเพิ่มขึ้น โดยวิธีการต่อไปนี้

ตามเงื่อนไข หลักเกณฑ์ สูตร และวิธีการคำนวณ ที่ใช้กับสัญญาแบบปรับราคาได้ ตามมติคณะรัฐมนตรี เมื่อวันที่ ๒๒ สิงหาคม ๒๕๓๒ เรื่อง การพิจารณาช่วยเหลือผู้ประกอบการอาชีพงานก่อสร้างตามหนังสือสำนักเลขาธิการคณะรัฐมนตรี ที่ นร ๐๒๐๓/ว ๑๐๙ ลงวันที่ ๒๔ สิงหาคม ๒๕๓๒

คณะกรรมการกำหนดขอบเขตงาน งานปรับปรุงห้องCRA CONVENTION HALL เป็นศูนย์กีฬา

.....
(นายคณากร เดชเดชา)
ประธานกรรมการ

.....
(นายพทพิพงษ์ มุสิกวัฒน์)
กรรมการ

.....
(นางสาวนิภาภรณ์ อยุธยา)
กรรมการ

สูตรการปรับราคา (สูตรค่า K) จะต้องคงที่ที่ระดับที่กำหนดไว้ในวันแล้วเสร็จตามที่กำหนดไว้ในสัญญาหรือภายในระยะเวลาที่ราชวิทยาลัยจุฬาลงกรณ์ได้ขยายออกไป โดยจะใช้สูตรของทางราชการที่ได้กำหนดไว้

๑๒. ผู้ประสงค์จะเสนอราคาต้องมีบุคคลผู้รับผิดชอบโครงการอย่างน้อย ดังนี้

๑๒.๑ ผู้จัดการโครงการที่สามารถปฏิบัติงานเต็มเวลาในโครงการ มีวุฒิปับตรระดับปริญญาตรีหรือเทียบเท่า และมีประสบการณ์การทำงานไม่น้อยกว่า ๒ ปี

๑๓. มาตรฐานฝีมือช่าง

เมื่อราชวิทยาลัยจุฬาลงกรณ์ ได้คัดเลือกผู้ยื่นข้อเสนอรายใดให้เป็นผู้รับจ้างและได้ตกลงจ้างก่อสร้างตามประกาศนี้แล้วผู้ยื่นข้อเสนอจะต้องตกลงว่าในการปฏิบัติงานก่อสร้างดังกล่าว ผู้ยื่นข้อเสนอจะต้องมี และใช้ผู้ผ่านการทดสอบมาตรฐานฝีมือช่างหรือผู้ผ่านการทดสอบมาตรฐานฝีมือช่างจากคณะกรรมการกำหนดมาตรฐาน และทดสอบฝีมือแรงงาน หรือผู้มีวุฒิปับตรระดับ ปวช. ปวส. หรือ ปวท. หรือเทียบเท่าได้จากสถาบันการศึกษาที่ ก.พ. รับรองให้เข้ารับราชการได้ ในอัตราไม่ต่ำกว่าร้อยละ ๑๐ ของแต่ละสาขาช่างแต่จะต้องมีจำนวนช่าง อย่างน้อย ๑ คน ในแต่ละสาขาช่าง ดังต่อไปนี้

๑๓.๑ ช่างก่อสร้าง

๑๓.๒ ช่างไฟฟ้า

๑๔. การปฏิบัติตามกฎหมายและระเบียบ

ในระหว่างระยะเวลาการก่อสร้าง ผู้ยื่นข้อเสนอที่ได้รับการคัดเลือกให้เป็นผู้รับจ้างต้องปฏิบัติตามหลักเกณฑ์ที่กฎหมายและระเบียบได้กำหนดไว้โดยเคร่งครัด ดังนี้

๑๔.๑ การเตรียมสถานที่ปรับปรุงการดำเนินงานที่เกี่ยวข้อง ณ ที่ตั้งโครงการตามข้อกำหนดของผู้ว่าจ้างให้เสร็จเรียบร้อยเริ่มการปรับปรุง ก่อสร้าง และต่อเติมดังต่อไปนี้

๑๔.๑.๑ การเข้าพื้นที่งานก่อสร้างให้ผู้รับจ้างต้องทำหนังสือขออนุญาตเข้าพื้นที่มายังราชวิทยาลัยจุฬาลงกรณ์

๑๔.๑.๒ ให้ผู้รับจ้างแจ้งและขออนุญาตใช้พื้นที่สำหรับจัดตั้งสำนักงานชั่วคราวในการปฏิบัติงาน (ถ้ามี) ให้กับทางราชวิทยาลัยจุฬาลงกรณ์

๑๔.๑.๓ ให้ผู้รับจ้างทำการสำรวจพื้นที่จริงก่อนเริ่มปฏิบัติงานเพื่อค้นหาที่มาของปัญหา และอุปสรรค พร้อมส่งมอบแผนงานการปฏิบัติก่อสร้างให้ทางราชวิทยาลัยจุฬาลงกรณ์ เพื่ออนุมัติ หากเกิดข้อผิดพลาดที่เกี่ยวกับเขต แนว ระยะหรือจำนวนในสัญญา ซึ่งเป็นผลทำให้เกิดค่าใช้จ่ายไม่ว่าจะ

คณะกรรมการกำหนดขอบเขตงาน งานปรับปรุงห้องCRA CONVENTION HALL เป็นศูนย์กีฬา

.....
(นายคชากร เดชเดชา)
ประธานกรรมการ

.....
(นายพฤทธิพงษ์ มุสิกวัฒน์)
กรรมการ

.....
(นางสาวนิภาภรณ์ อยุธยา)
กรรมการ

เพิ่มขึ้นหรือลดลงก็ตาม ให้ผู้รับจ้างนำเสนอต่อผู้ควบคุมงาน เพื่อดำเนินการจัดประชุมหาข้อสรุปกับเจ้าของพื้นที่ และคณะกรรมการของโครงการ เพื่อหาข้อสรุปในการปฏิบัติงานต่อไป

๑๔.๑.๔ ให้ผู้รับจ้างจัดเตรียมอุปกรณ์ป้องกัน หรือป้ายเตือนต่าง ๆ เพื่อให้ทราบ และระมัดระวังในการดำเนินงานเพื่อไม่ให้กระทบต่อผู้ใช้อาคาร

๑๔.๑.๕ ให้ผู้รับจ้างส่งรายชื่อผู้เข้าปฏิบัติงานที่เกี่ยวข้องทั้งหมดให้กับทางราชวิทยาลัยจุฬาภรณ์และอนุมัติ

๑๔.๑.๖ รายละเอียดในการทำงานต่าง ๆ ที่กำหนดไว้ หากมีการเปลี่ยนแปลงให้ทางผู้รับจ้างนำเสนอแนวทางและแผนงานในการปฏิบัติให้กับผู้ว่าจ้างพิจารณาอีกครั้งเพื่อความเหมาะสมในการดำเนินงาน และไม่เป็นอุปสรรคต่อการทำงานให้แล้วเสร็จ

๑๔.๒ งานสถาปัตยกรรมและงานโครงสร้างทางวิศวกรรม ทำการติดตั้งโครงสร้างตามแบบวิศวกรรมโครงสร้างโดยให้ถูกต้องตามหลักวิศวกรรมที่ดี และวัสดุที่ใช้สำหรับโครงสร้างต้องเป็นไปตามมาตรฐาน มอก.

๑๔.๓ งานรื้อถอนและการขนย้ายต่าง ๆ

๑๔.๓.๑ การดำเนินการรื้อถอนและย้ายอุปกรณ์ต่าง ๆ ออกจากแนวที่รื้อถอนสิ่งปลูกสร้างเดิม หรือสิ่งกีดขวางต่าง ๆ ให้ดำเนินการตามแบบที่เหมาะสม โดยทางผู้รับจ้างต้องทำสิ่งป้องกันความเสียหายที่เกิดขึ้นในบริเวณนั้นอนุมัติดำเนินการ และต้องแจ้งรายละเอียดให้กับทางผู้ควบคุมงานของผู้ว่าจ้าง

๑๔.๓.๒ การทำการรื้อถอน ให้ยึดถือตามแบบที่กำหนดไว้ และเป็นไปตามมาตรฐานด้านความปลอดภัย พร้อมมีมาตรการขนย้ายวัสดุต่าง ๆ นำไปทิ้งโดยเร็ว และไม่ส่งผลกระทบต่อผู้ใช้งาน

๑๔.๔ ผู้รับจ้างต้องจัดหาสาธารณูปโภคและรับผิดชอบค่าใช้จ่ายที่เกิดขึ้น เช่น ค่าไฟฟ้า ค่าน้ำประปา เพื่อใช้ในการดำเนินการก่อสร้าง รวมถึงค่าใช้จ่ายอื่น ๆ ที่เกิดขึ้นในระหว่างการก่อสร้างเองทั้งสิ้น

๑๕. ประเภทวัสดุหรือครุภัณฑ์ที่ใช้ในงานก่อสร้าง

วัสดุหรือครุภัณฑ์ที่จะใช้ในงานก่อสร้าง ผู้รับจ้างต้องปฏิบัติ ดังนี้

๑๕.๑ กรณีเป็นการใช้วัสดุหรือครุภัณฑ์ผู้รับจ้างต้องใช้พัสดุประเภทวัสดุหรือครุภัณฑ์ที่จะใช้ในงานก่อสร้างเป็นพัสดุที่ผลิตภายในประเทศ โดยต้องใช้ไม่น้อยกว่าร้อยละ ๖๐ ของมูลค่าพัสดุที่จะใช้ในงานก่อสร้างทั้งหมดตามสัญญา

๑๕.๒ กรณีการใช้เหล็กผู้รับจ้างต้องใช้เหล็กที่ผลิตภายในประเทศไม่น้อยกว่าร้อยละ ๙๐ ของปริมาณเหล็กที่ต้องใช้ทั้งหมดตามสัญญา

๑๕.๓ เอกสารแนบท้าย

คณะกรรมการกำหนดขอบเขตงาน งานปรับปรุงห้องCRA CONVENTION HALL เป็นศูนย์กีฬา

(นายคชากร เดชเดชา)
ประธานกรรมการ

(นายพลฤทธิ์พงษ์ มุสิกวันณ์)
กรรมการ

(นางสาวนิภาภรณ์ อยู่สุขขี)
กรรมการ

ภาคผนวก ๑

ตารางรายงานการจัดซื้อจัดจ้างกับผู้ประกอบการ SMEs

ชื่อหน่วยงาน.....

| รายการพัสดุที่ตรงกับรายชื่อสินค้าหรือบริการ และรายชื่อผู้ประกอบการวิสาหกิจขนาดกลางและขนาดย่อม (SMEs) | | |
|--|-------------|-----------------------------|
| ลำดับ | รายการพัสดุ | มูลค่าที่ต้องจัดซื้อจัดจ้าง |
| ๑ | | |
| ๒ | | |
| ๓ | | |
| ๔ | | |
| ๕ | | |
| รวม | | |

- งบประมาณทั้งหมดที่หน่วยงานของรัฐต้องจัดซื้อจัดจ้าง.....บาท
 - คิดเป็นร้อยละ ๓๐ ของงบประมาณสำหรับการจัดซื้อจัดจ้างที่หน่วยงานของรัฐจะต้องจัดซื้อจัดจ้าง
บาท

สรุป

- เป็นไปตามกฎกระทรวง

กฎกระทรวงกำหนดพัสดุและวิธีการจัดซื้อจัดจ้างพัสดุที่รัฐต้องการส่งเสริมหรือสนับสนุน (ฉบับที่ ๒) พ.ศ. ๒๕๖๓ ร้อยละ ๓๐ ของงบประมาณสำหรับการจัดซื้อจัดจ้างจากพัสดุที่หน่วยงานของรัฐประสงค์ จะจัดซื้อจัดจ้างที่อยู่ในบัญชีรายการพัสดุและบัญชีรายชื่อผู้ประกอบการ SMEs

- ไม่เป็นไปตามกฎกระทรวง

ปัญหาอุปสรรคที่หน่วยงานของรัฐไม่สามารถดำเนินการจัดซื้อจัดจ้างให้ครบร้อยละ ๓๐

.....

.....

ข้อเสนอแนะอื่น ๆ

.....

.....

.....

คณะกรรมการกำหนดขอบเขตงาน งานปรับปรุงห้องCRA CONVENTION HALL เป็นศูนย์กีฬา

 (นายคณากร เดชเดชา)
 ประธานกรรมการ

 (นายพลฤทธิพงษ์ มุสิกวิวัฒน์)
 กรรมการ

 (นางสาวนิภาภรณ์ อยู่สุขขี)
 กรรมการ

ภาคผนวก ๒

ตารางการจัดทำแผนการใช้วัสดุที่ผลิตภายในประเทศ

โครงการ.....

รายการวัสดุหรือครุภัณฑ์ที่ใช้ในโครงการ
แผนการใช้วัสดุที่ผลิตภายในประเทศ

| ลำดับ | รายการ | หน่วย | ปริมาณ | ราคาต่อหน่วย (บาท) | เป็นเงิน (รวม) | วัสดุ ในประเทศ | วัสดุ ต่างประเทศ |
|-------------------|--------|-------|--------|-----------------------|-------------------|-------------------|---------------------|
| ๑ | | | | | | | |
| ๒ | | | | | | | |
| ๓ | | | | | | | |
| ๔ | | | | | | | |
| ๕ | | | | | | | |
| รวม | | | | | xxx | xxx | xxx |
| อัตรา (ร้อยละ) | | | | | ๑๐๐ | ๗๐ | ๓๐ |

ลงชื่อ.....(คู่สัญญาฝ่ายผู้รับจ้าง)

()

คณะกรรมการกำหนดขอบเขตงาน งานปรับปรุงห้องCRA CONVENTION HALL เป็นศูนย์กีฬา

.....
(นายคทากร เดชเดชา)
ประธานกรรมการ

.....
(นายพฤทธิพงษ์ มุสิกวัฒน์)
กรรมการ

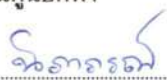
.....
(นางสาวนิภาภรณ์ อยู่สุขขี)
กรรมการ

ภาคผนวก ๓

ตารางการจัดทำแผนการใช้เหล็กที่ผลิตภายในประเทศ

โครงการ.....

รายการวัสดุหรือครุภัณฑ์ที่ใช้ในโครงการ
แผนการใช้เหล็กที่ผลิตภายในประเทศ
ปริมาณเหล็กทั้งโครงการ xxx (ตัน)

| ลำดับ | รายการ | หน่วย | ปริมาณ | วัสดุ ในประเทศ | วัสดุ ต่างประเทศ |
|-------------------|--------------|-------|--------|-------------------|---------------------|
| ๑ | เหล็กเส้น | ตัน | | | |
| ๒ | เหล็กข้องอ | ตัน | | | |
| ๓ | เหล็กเส้นกลม | ตัน | | | |
| ๔ | | | | | |
| ๕ | | | | | |
| รวม | | | xxx | xxx | xxx |
| อัตรา (ร้อยละ) | | | ๑๐๐ | ๙๐ | ๑๐ |

ลงชื่อ.....(คู่สัญญาฝ่ายผู้รับจ้าง)

()

คณะกรรมการกำหนดขอบเขตงาน งานปรับปรุงห้องCRA CONVENTION HALL เป็นศูนย์กีฬา

(นายคชากร เดชเดชา)
ประธานกรรมการ

(นายพุดธิพงษ์ มุสิกวัฒน์)
กรรมการ

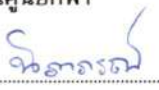
(นางสาวนิภาภรณ์ อยู่สุขขี)
กรรมการ

ภาคผนวก ๔

ตารางรายงานผลการใช้พัสดุที่ผลิตภายในประเทศ

การใช้พัสดุทั้งโครงการ
 รายการพัสดุทั้งโครงการ xxx รายการ
 มูลค่าพัสดุทั้งโครงการ xxx บาท

มูลค่าการใช้พัสดุที่ผลิตภายในประเทศ

| รายการ | หน่วย (บาท) | จำนวนเงิน | อัตรา (ร้อยละ) |
|---------------------------------|-------------|-----------|----------------|
| มูลค่าพัสดุที่ผลิตภายในประเทศ | | | |
| มูลค่าพัสดุที่ผลิตจากต่างประเทศ | | | |

ปริมาณการใช้เหล็กทั้งโครงการ

ปริมาณการใช้เหล็กทั้งโครงการ xxx ตัน มูลค่าเหล็กทั้งโครงการ xxx บาท

| รายการ | หน่วย | จำนวน | อัตรา (ร้อยละ) |
|-------------------|-------|-------|----------------|
| ปริมาณการใช้เหล็ก | ตัน | ตัน | |

สรุป

เป็นไปตามกฎกระทรวง

กฎกระทรวงกำหนดพัสดุและวิธีการจัดซื้อจัดจ้างพัสดุที่รัฐต้องการส่งเสริมหรือสนับสนุน (ฉบับที่ ๒) พ.ศ. ๒๕๖๓

๑. ร้อยละ ๖๐ พัส্তুทั่วไป (มูลค่า)
๒. ร้อยละ ๙๐ เหล็ก (ปริมาณ)

ไม่เป็นไปตามกฎกระทรวง

กฎกระทรวงกำหนดพัสดุและวิธีการจัดซื้อจัดจ้างพัสดุที่รัฐต้องการส่งเสริมหรือสนับสนุน (ฉบับที่ ๒) พ.ศ. ๒๕๖๓

เหตุผล/ความจำเป็นที่หน่วยงานของรัฐไม่สามารถดำเนินการได้

.....

.....

คณะกรรมการกำหนดขอบเขตงาน งานปรับปรุงห้องCRA CONVENTION HALL เป็นศูนย์กีฬา

 (นายคทากร เดชเดชา)
 ประธานกรรมการ

















 (นายพลฤทธิพงษ์ มุสิกวัฒน์)
 กรรมการ

 (นางสาวนิภาภรณ์ อยู่สุขขี)
 กรรมการ

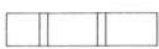
ราชวิทยาลัยจุฬาภรณ์

งานปรับปรุงห้อง CRA CONVENTION HALL เป็นศูนย์กีฬา

สัญลักษณ์ประกอบแบบ

| สัญลักษณ์ | ความหมาย |
|---|--------------------------------|
|  | แสดงทิศทางการมองรูปด้านอาคาร |
|  | แสดงทิศเหนือ |
|  | แสดงแนวตัดอาคาร |
|  | แสดงแบบขยายตำแหน่งแนวเสา |
|  | แสดงระยะศูนย์กลางถึงศูนย์กลาง |
|  | แสดงระยะศูนย์กลางถึงริม |
|  | แสดงระยะริมถึงริม |
|  | แสดงแนวเขตที่ดิน |
|  | แสดงระดับพื้น |
|  | แสดงผนังก่ออิฐหรือปูนครึ่งแผ่น |
|  | แสดงผนังก่ออิฐบุล๊อค |
|  | แสดงวัสดุคอนกรีต |
|  | แสดงดิน |
|  | แสดงกระฉก |
|  | แสดงห้อง ระดับพื้น ฝ้่า พื้น |
|  | แสดงเบอร์ผนัง |

สารบัญแบบ

| แผ่นที่ | เลขที่แบบ | รายการ |
|-------------------------|---|---|
| แบบสถาปัตยกรรม | | |
| 1 | A-01 | สารบัญ สัญลักษณ์ประกอบแบบ |
| 2 | A-02 | แปลนพื้นเดิม |
| 3 | A-03 | แปลนงานรีดถอนพื้น |
| 4 | A-04 | แปลนงานปรับปรุงพื้น |
| 5 | A-05 | แปลนงานปรับปรุงที่ผนังฉลวงรอย |
| 6 | A-06 | แปลนงานตีเส้นสนามกีฬา |
| 7 | A-07 | แปลนงานรีดถอนฝ้าและจัดฝ้าใหม่ |
| 8 | A-08 | แปลนงานทาสีผนัง |
| 9 | A-09 | แปลนแสดงตำแหน่งอุปกรณ์ |
| 10 | A-10 | รายการอุปกรณ์ที่สั่งซื้อ- สั่งทำ |
| แบบวิศวกรรมไฟฟ้า | | |
| 11 | EE-01 | แบบงานรีดถอนพื้น Projector และ จอรับภาพ |
| 12 | EE-02 | แบบงานติดตั้ง Projector และ จอรับภาพ |
| 13 | EE-03 | แบบงานรีดถอนระบบไฟฟ้าและแสงสว่าง |
| 14 | EE-04 | แบบงานติดตั้งระบบไฟฟ้าและแสงสว่าง |
| รายการผนัง | | |
| หมายเลข | วัสดุ | |
| ๙๓ | ผนังก่ออิฐฉาบปูนเดิม ขุดลอกสีซ่อมแซมและทาสีอะคริลิค 100% | |
| รายการพื้น | | |
| หมายเลข | วัสดุ | |
| F1 | พื้นปูนเดิมขัดผิวและทาสีสำหรับพื้นไม้ | |
| F2 | ปูพื้นกระเบื้องยางลายไม้ ความหนา 2 mm. (ขนาดไม่น้อยกว่า 15 x 90 cm.) | |
| F3 | พื้นหินขัดเดิม (หินขัดเทอร์ราซโซ่) ขัดทำความสะอาดพร้อมเคลือบผิว | |
| รายการฝ้า | | |
| หมายเลข | วัสดุ | |
| CL1 | ฝ้าเพดานยิปซัมบอร์ดความหนา 9 มม โครงโครงเหล็กชุบสังกะสีฉาบยิปซัมรอยต่อทาสีอะคริลิค 100% | |
| CL2 | งานซ่อมฝ้าเพดานเดิม | |

ฝ่ายบริหารโครงการ

ชื่อโครงการ
งานปรับปรุงห้อง
ORA CONVENTION HALL ชั้นบนที่ 17

สถานที่ก่อสร้าง
ORA CONVENTION HALL
เขตหลักสี่ กรุงเทพมหานคร

ชื่อหน่วยงาน/เจ้าของโครงการ

ORA CONVENTION HALL
เขตหลักสี่ กรุงเทพมหานคร

แบบสถาปัตย์
สารบัญ สัญลักษณ์ประกอบแบบ

ผู้จัดทำแบบ

นายอภิสิทธิ์ นฤมิตร
สถาปนิก
(๒๐/๐๖/๒๕๖๕)

นายอภิสิทธิ์ นฤมิตร
สถาปนิก
(๒๐/๐๖/๒๕๖๕)

นายอภิสิทธิ์ นฤมิตร
สถาปนิก
(๒๐/๐๖/๒๕๖๕)

นายอภิสิทธิ์ นฤมิตร
สถาปนิก
(๒๐/๐๖/๒๕๖๕)

นายอภิสิทธิ์ นฤมิตร
สถาปนิก
(๒๐/๐๖/๒๕๖๕)

นายอภิสิทธิ์ นฤมิตร
สถาปนิก
(๒๐/๐๖/๒๕๖๕)

นายอภิสิทธิ์ นฤมิตร
สถาปนิก
(๒๐/๐๖/๒๕๖๕)

นายอภิสิทธิ์ นฤมิตร
สถาปนิก
(๒๐/๐๖/๒๕๖๕)

นายอภิสิทธิ์ นฤมิตร
สถาปนิก
(๒๐/๐๖/๒๕๖๕)

ชื่อโครงการ U.A./2566-003
หมายเลข RA-01
รวมแบบทั้งหมด 01 / 14 แผ่น
REVISIONS DATE

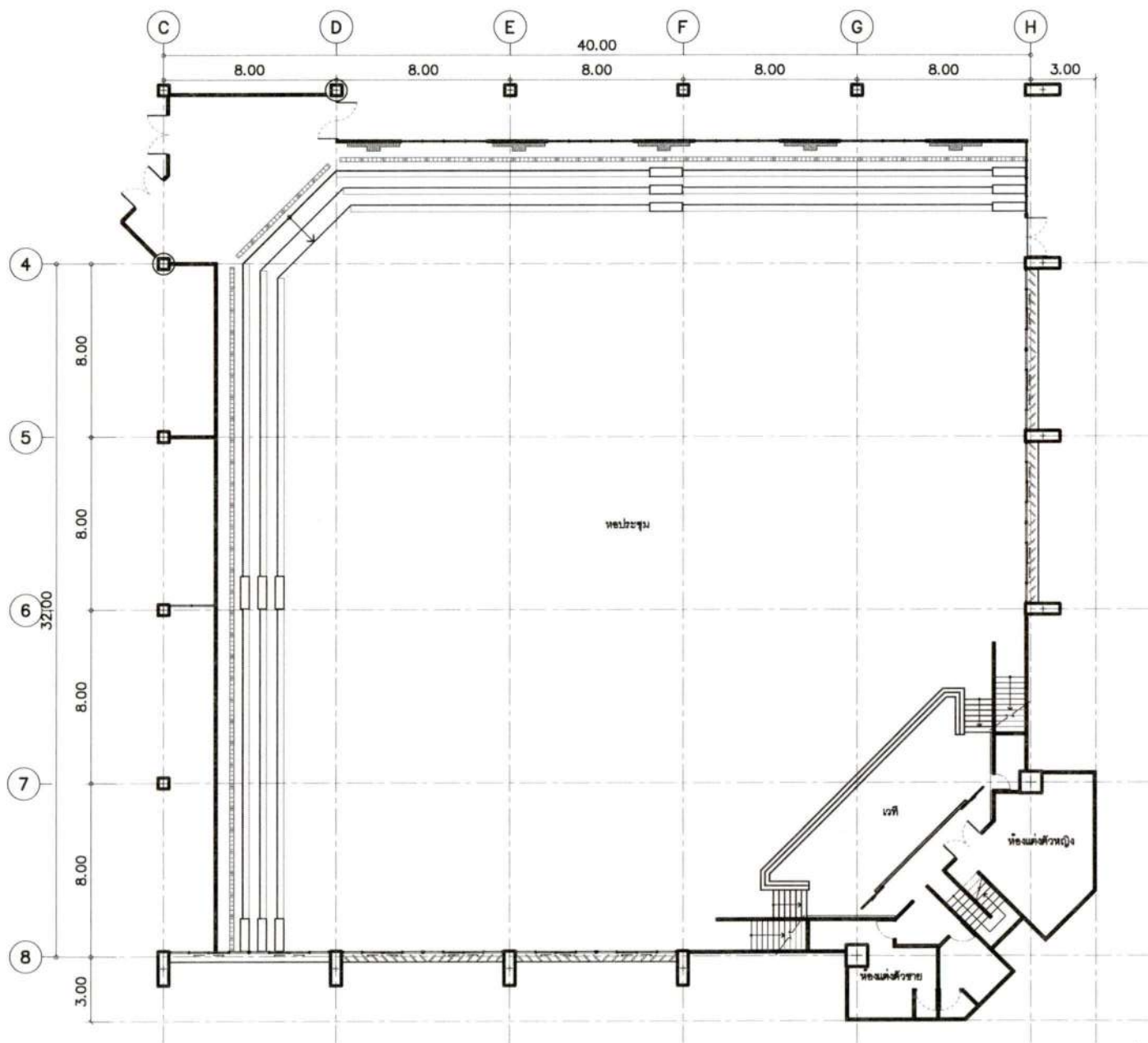

แปลนพื้นเดิม
มาตรฐาน A3 1 : 200

ฝ่ายบริหารโครงการ

ชื่อโครงการ
งานบริการจัดโต๊ะ
CRA CONVENTION HALL ชั้นอนุบาลปีที่ 4

สถานที่ก่อสร้าง
CRA CONVENTION HALL
เทศบาลเมือง ภูเก็ต ภูเก็ต

ผู้ควบคุมงานสถาปัตย์ / วิศวกรโครงการ
[Signature]
นายอภิสิทธิ์ เกษมทรัพย์
(20/06/66)

แปลนเดิม
แปลนพื้นเดิม

ผู้ควบคุมงาน
[Signature]
นายอภิสิทธิ์ เกษมทรัพย์
สถาปนิก
(20/06/66)

[Signature]
นายอภิสิทธิ์ เกษมทรัพย์
วิศวกรโครงการ
(20/06/66)

[Signature]
นายอภิสิทธิ์ เกษมทรัพย์
วิศวกรโครงการ
(20/06/66)

| | |
|---------------|-------------------|
| เลขที่โครงการ | น.ศ. / 2566 - 003 |
| หมายเลข | AR-02 |
| รวมแบบทั้งหมด | 02 / 14 แบบ |
| REVISIONS | DATE |
| | |

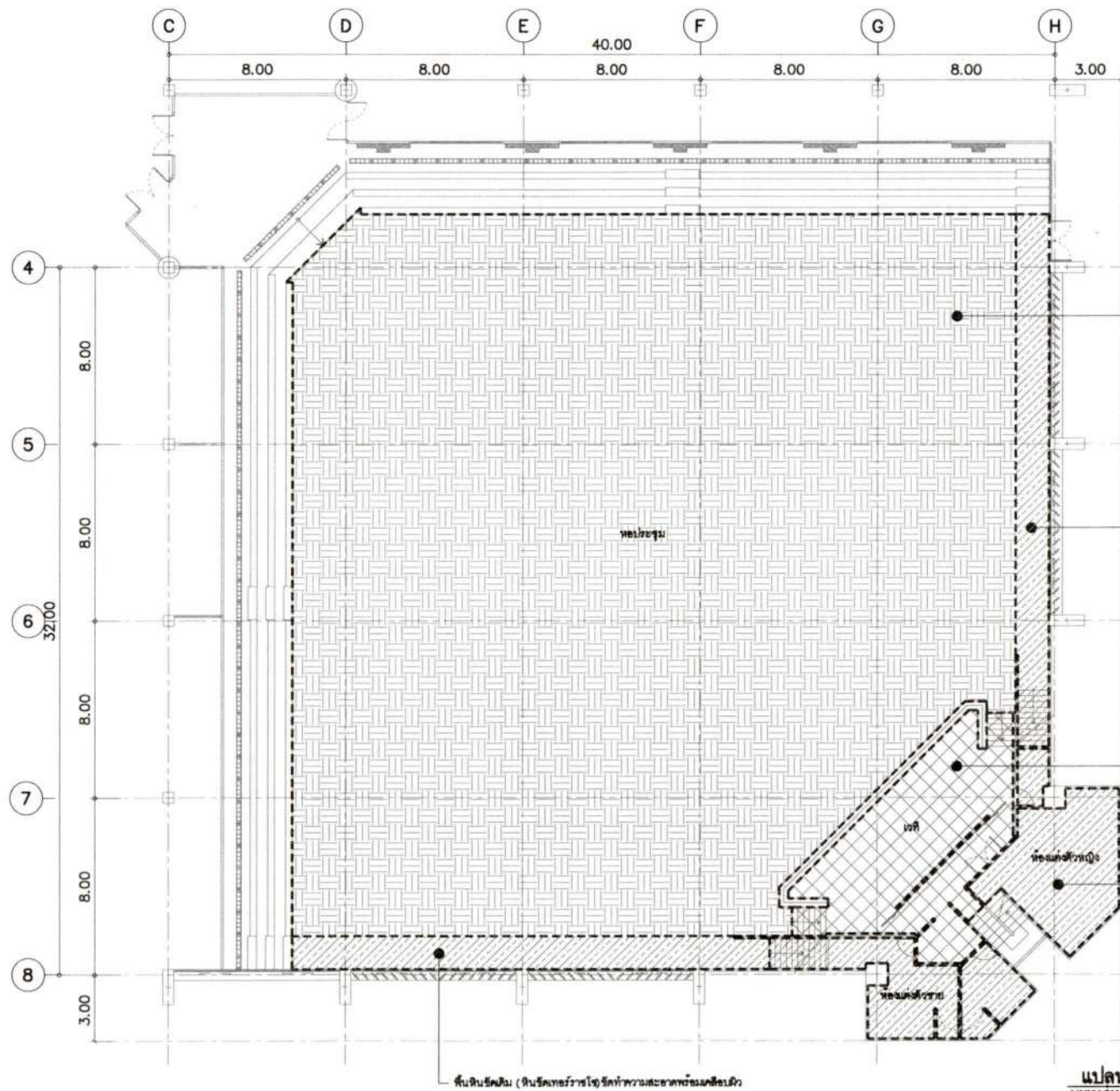

| สัญลักษณ์ | รายละเอียด |
|-----------|--|
| | - ฝ้าคอนกรีตเสริมเหล็ก พื้นปูนฉาบ ชนิดผิวและทาสีสำหรับพื้นไม้ |
| | - พื้นฉาบปูน (ฉาบสีเทาหรือขาว) ชนิดที่ความสะอาดพร้อมเคลือบผิว |
| | - ฝ้าคอนกรีตไม่เสริมเหล็ก |

ฝ้าคอนกรีตเสริมเหล็ก พื้นปูนฉาบชนิดผิวและทาสีสำหรับพื้นไม้

พื้นฉาบปูน (ฉาบสีเทาหรือขาว) ชนิดที่ความสะอาดพร้อมเคลือบผิว

ฝ้าคอนกรีตไม่เสริมเหล็ก

พื้นฉาบปูน (ฉาบสีเทาหรือขาว) ชนิดที่ความสะอาดพร้อมเคลือบผิว

พื้นฉาบปูน (ฉาบสีเทาหรือขาว) ชนิดที่ความสะอาดพร้อมเคลือบผิว

แปลนงานฝ้าคอนกรีต
หน้ากระดาษ A3 1 : 200

ฝ่ายบริหารโครงการ

ชื่อโครงการ งานปรับปรุงห้อง
ORA CONVENTION HALL เป็นศูนย์กีฬา

สถานที่ก่อสร้าง
ORA CONVENTION HALL
เขตหลักสี่ กรุงเทพมหานคร

ตำแหน่งของงานที่จัด / ฝ้าของโครงการ

นายอภิรักษ์ เกษมศิริ
20/02/66

แบบแปลน
แปลนงานฝ้าคอนกรีต

ผู้ควบคุม

นายอภิรักษ์ เกษมศิริ
สถาปนิก
20/02/66

นายอภิรักษ์ เกษมศิริ
สถาปนิก
20/02/66

นายอภิรักษ์ เกษมศิริ
สถาปนิก
20/02/66

| | |
|---------------|-------------------|
| เลขที่โครงการ | บ.ก. / 2566 - 003 |
| หมายเลข | AR03 |
| รวมแบบทั้งหมด | 03 / 14 แบบ |
| REVISIONS | DATE |
| | |

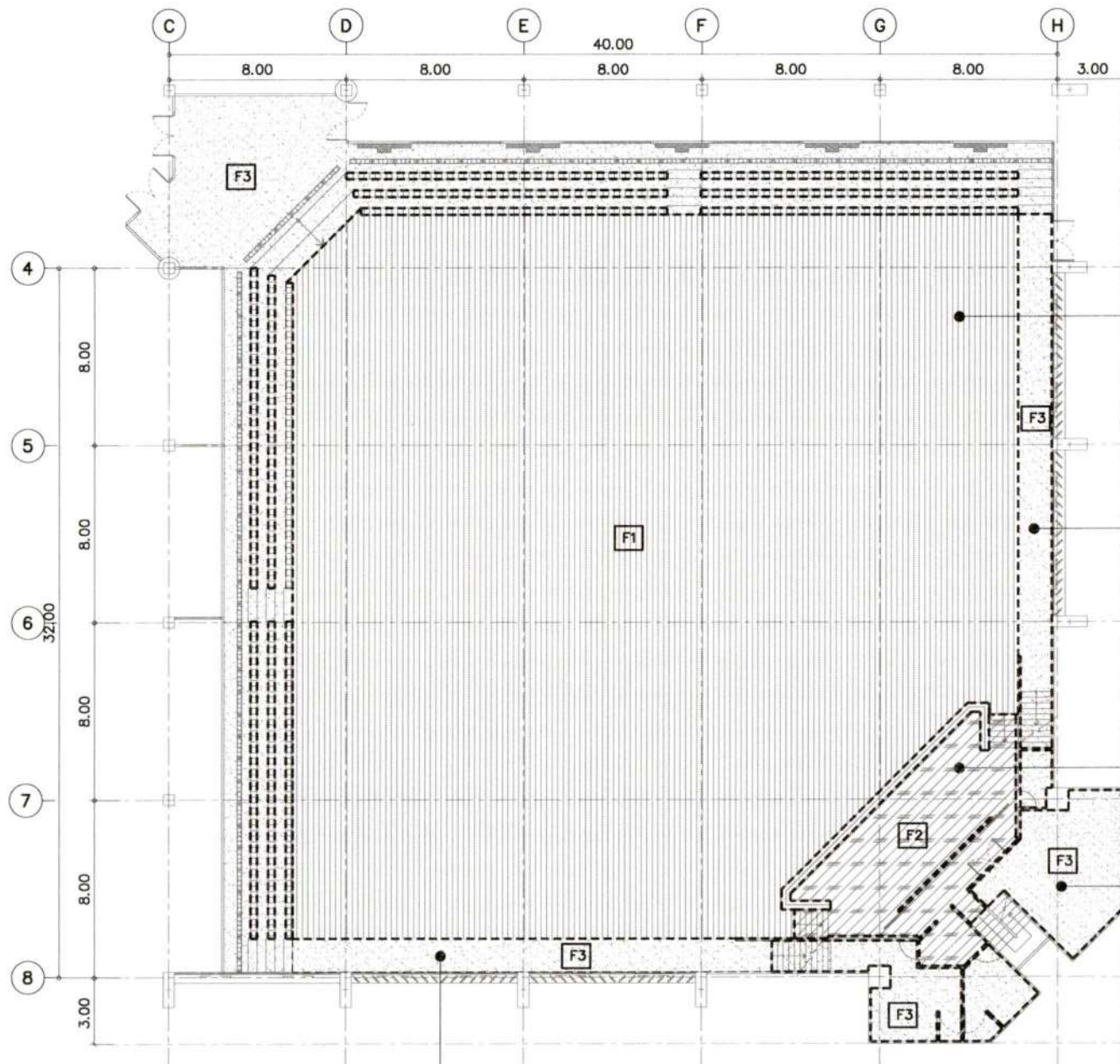

| สัญลักษณ์ | รายละเอียด |
|-----------|---|
| F1 | พื้นปาร์เก้ชนิดผิวและพาสีสำหรับพื้นไม้ |
| F2 | ปูพื้นกระเบื้องยางลายไม้ ความหนา 2 mm. (ขนาดไม้ไม่น้อยกว่า 15 x 90 cm.) |
| F3 | พื้นฉาบเรียบ (ฉาบเพื่อรองรับวัสดุที่ทำ ความสะอาดพร้อมล้อเลื่อน) |

- พื้นปาร์เก้ชนิดผิวและพาสีสำหรับพื้นไม้
- พื้นฉาบเรียบ (ฉาบเพื่อรองรับวัสดุที่ทำ ความสะอาดพร้อมล้อเลื่อน)
- พื้นกระเบื้องยางลายไม้ ความหนา 2 mm. (ขนาดไม้ไม่น้อยกว่า 15 x 90 cm.)
- พื้นฉาบเรียบ ทำความสะอาดพร้อมลงน้ำยาเคลือบกันรัศ

พื้นฉาบเรียบ ทำความสะอาดพร้อมลง WAX

แปลนงานปรับปรุงพื้น
มาตราส่วน A3 1 : 200

ฝ่ายบริหาร โครงการ

ชื่อโครงการ งานปรับปรุงห้อง CRA CONVENTION HALL ชั้นศูนย์กีฬา

สถานที่ก่อสร้าง CRA CONVENTION HALL เขตหลักสี่ กรุงเทพมหานคร

ตัวแทนของงานสถาปัตย์ / ฝ่ายของโครงการ
นายอภิรักษ์ เกียรติชัย (...../...../.....)

แปลนสถาปัตย์
แปลนงานปรับปรุงพื้น

ผู้จัดทำแปลน
นายอภิรักษ์ เกียรติชัย สถาปนิก (...../...../.....)

นายอภิรักษ์ เกียรติชัย สถาปนิก (...../...../.....) 2566

นายอภิรักษ์ เกียรติชัย สถาปนิก (...../...../.....) 2566

| | |
|----------------|-------------------|
| เลขที่โครงการ | น.ร. / 2566 - 003 |
| หมายเลข | 01/04 |
| รวมแปลนทั้งหมด | 08 / 14 แปลน |
| REVISIONS | DATE |
| | |

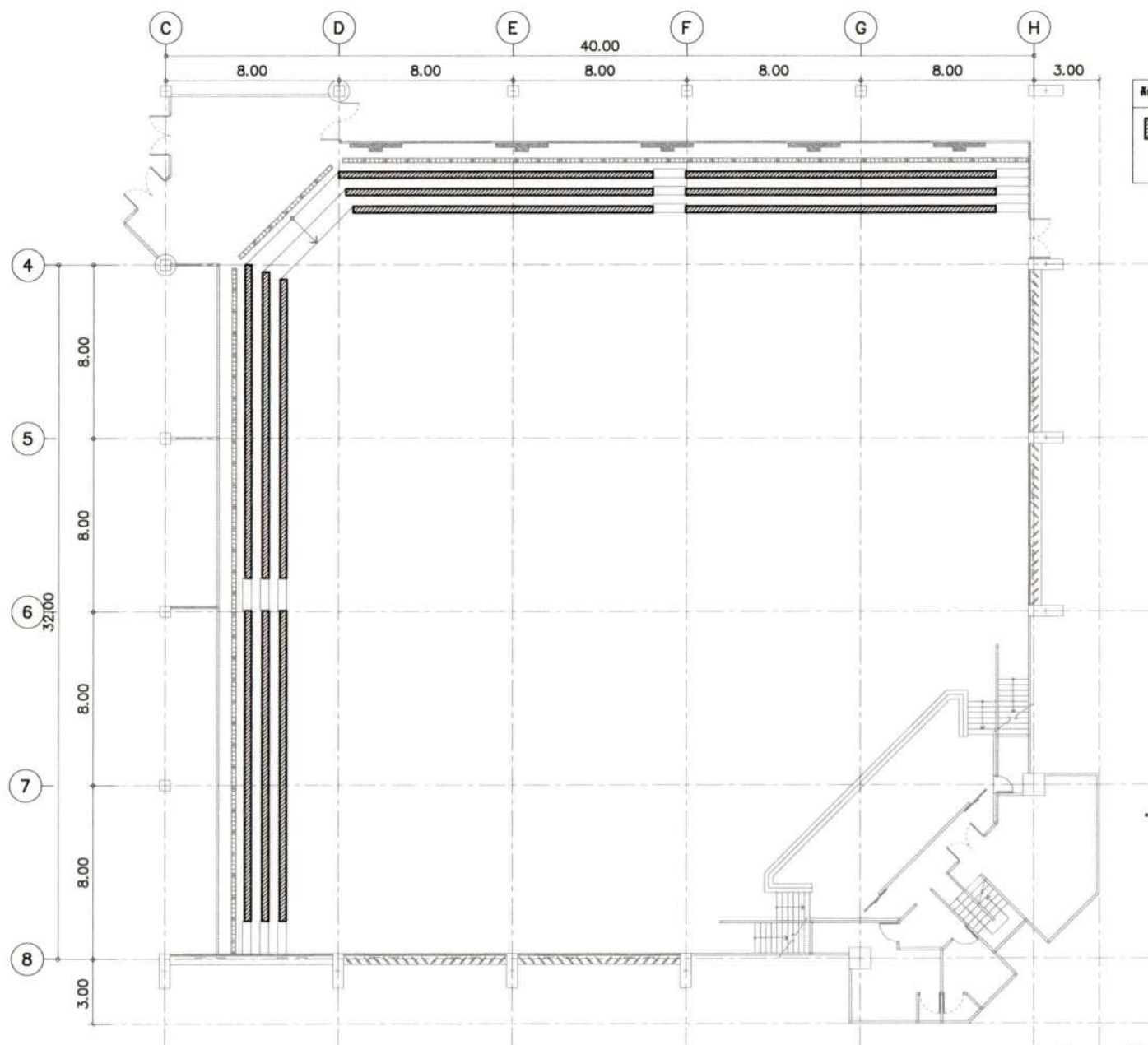

| สัญลักษณ์ | รายละเอียด |
|-----------|--|
| | จุดอาคารที่เฝ้าจัดสรรไว้เป็นพร้อมอาคารใหม่ งานที่จัดไว้บริเวณที่เฝ้าจัดสรรไว้เดิม งานที่เฝ้าเฝ้าที่เฝ้า (ที่เฝ้าจัดสรรไว้) |

แปลนงานปรับปรุงที่นั่งจัดสรร
มาตราส่วน A3 1 : 200

ฝ่ายบริหารโครงการ

ชื่อโครงการ
งานปรับปรุงห้อง
ORA CONVENTION HALL ชั้นศูนย์ศึกษา

สถานที่ก่อสร้าง
ORA CONVENTION HALL
เขตหลักสี่ กรุงเทพมหานคร

หัวหน้างานก่อสร้าง / เจ้าของโครงการ

นายสุวิทย์ เตชะสิทธิ์
(20/05/66)

เลขที่สัญญา
แปลนงานปรับปรุงที่นั่งจัดสรร

ผู้ควบคุมงาน

นายสุวิทย์ เตชะสิทธิ์
สถาปนิก
(20/05/66)

นายสุวิทย์ เตชะสิทธิ์
หัวหน้างานบริหารโครงการ
(20/05/66)

นายสุวิทย์ เตชะสิทธิ์
หัวหน้างานบริหารโครงการ
(20/05/66)

| | |
|---------------|-------------------|
| เลขที่โครงการ | บ.ก. / 2566 - 003 |
| หมายเลข | AN-03 |
| รวมแบบทั้งหมด | 05 / 14 แบบ |
| REVISIONS | DATE |
| | |

ชื่อโครงการ
งานปรับปรุงห้อง
ORA CONVENTION HALL ชั้นบนพิเศษ

สถานที่ก่อสร้าง
ORA CONVENTION HALL
เขตหลักสี่ กรุงเทพมหานคร

ชื่อหน้าของแบบพิมพ์ / เจ้าของโครงการ

นายสิทธิชัย เตชะชัย
(20/06/66)

แบบแปลน
แปลนงานติดตั้งสนามกีฬา

ผู้จัดทำแบบ

สุทธิชัย นุสศิริวัฒน์
สถาปนิก
(20/06/66)

| สัญลักษณ์ | รายละเอียด |
|-----------|---|
| (A) | สนามฟุตบอล ขนาด กว้าง 16x25 ม. |
| (B) | สนามวอลเลย์บอล ขนาด กว้าง 9x15 ม. |
| (C) | สนามบาสเกตบอลขนาด ขนาด กว้าง 15x26 ม. |
| (D) | สนามเบดมินตัน ขนาด กว้าง 6.1x13.4 ม. |
| (E) | คาน้ำยกริดเหล็กแรงดึงสูง (HDPE) สำหรับติดตั้งคาน้ำยกริด ขนาดตา 5x5 นิ้ว ขนาดเส้นเหล็ก 3.5 มม. |
| P1 | แผงโคมไฟรีดิวซ์ความสว่าง ขนาด ๑.40x๑.1.70ม |
| P2 | แผงโคมไฟรีดิวซ์ ความสว่างต่าง ขนาด ๑.10x๑.1.40ม |

 เสาเหล็กสำหรับติดตั้งแผงกันตาข่าย ขนาด 1.00x1.50 ม.

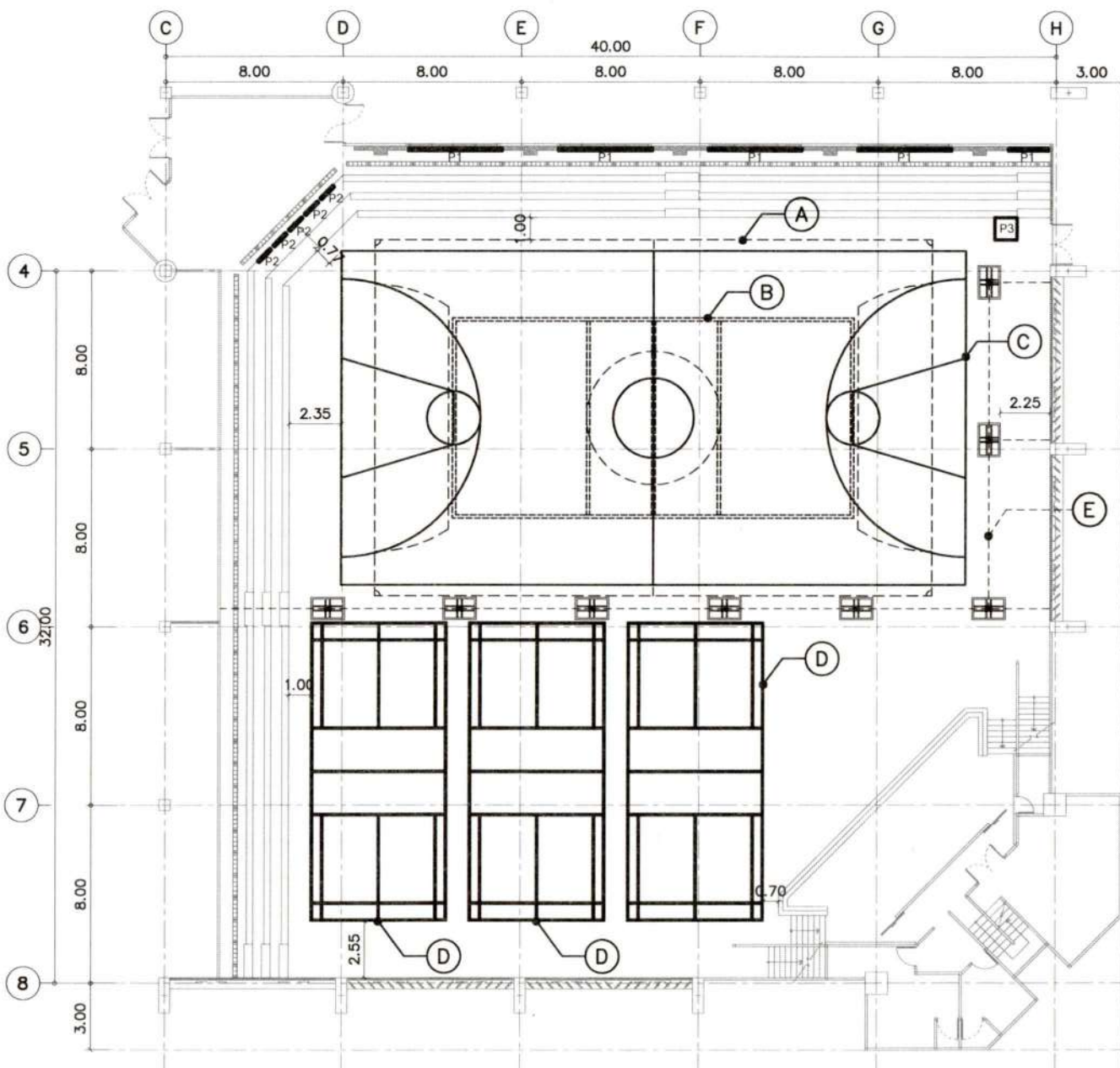
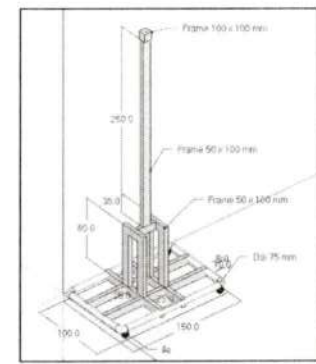

แปลนงานติดตั้งสนามกีฬา
มาตราส่วน A3 1 : 200

* ก่อนติดตั้งงานเสาเหล็กสำหรับติดตั้งแผงกันตาข่าย ให้ทางผู้รับจ้างจัดทำ shop drawing พร้อมวิศวกรโยธารับรอง

นายสิทธิชัย เตชะชัย
สถาปนิก
(20/06/66)

สุทธิชัย นุสศิริวัฒน์
สถาปนิก
(20/06/66)

| | |
|---------------|-------------------|
| เลขที่โครงการ | น.ก. / 2566 - 003 |
| หมายเลข | AR-06 |
| รวมแบบทั้งหมด | 06 / 14 แบบ |
| REVISIONS | DATE |
| | |

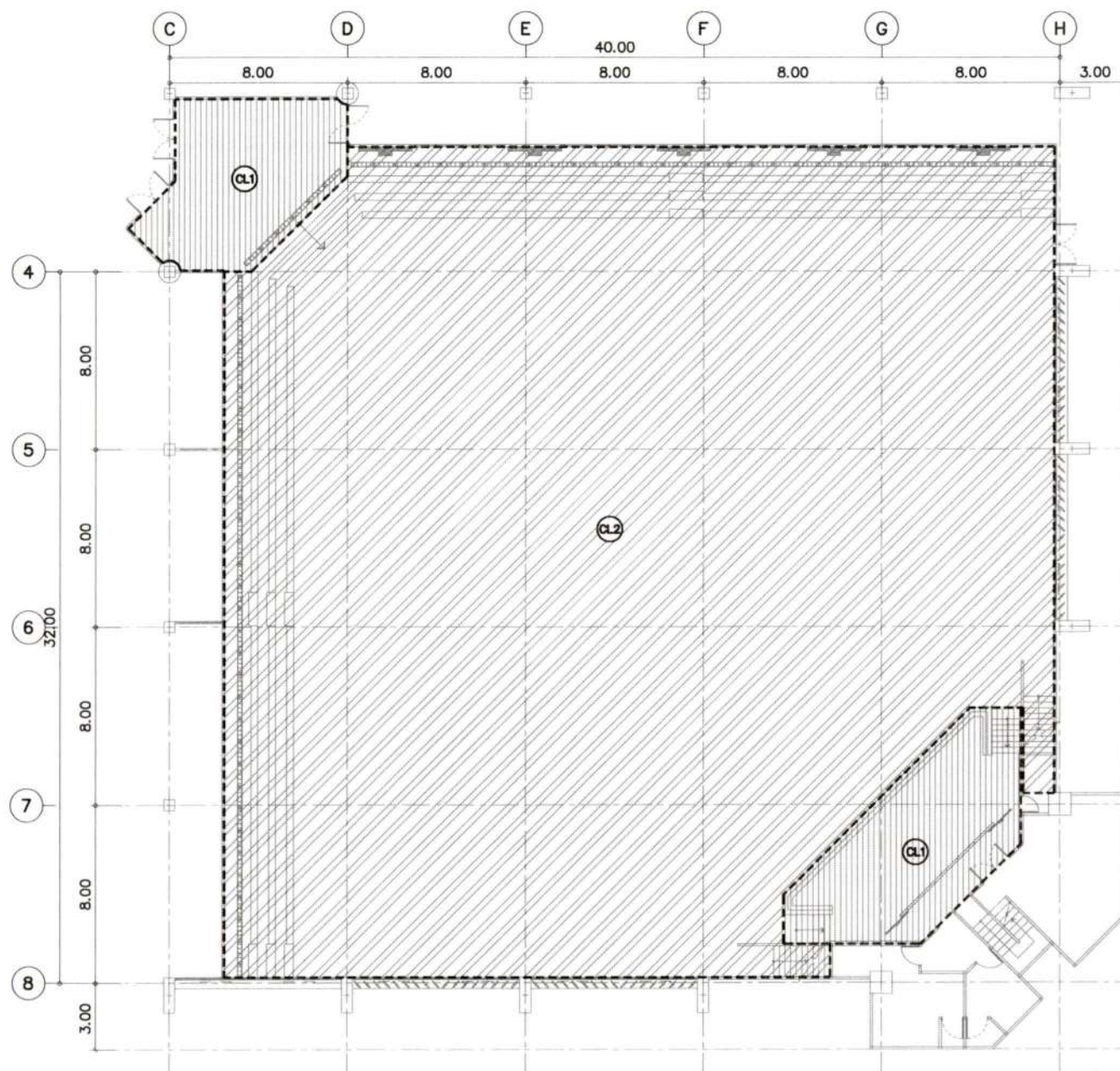

| สัญลักษณ์ | รายละเอียด |
|-----------|--|
| (CL1) | - รั้วน้ำตื้นทำใหม่ - นำเข้าน้ำดื่มบรรจุขวดจำนวน 9 เมล โครงการหลัก ชุดล้างจานบริเวณรอยต่อทางเดินรถ |
| (CL2) | - ซ่อมลานหิน (ซ่อมรถพ่นสีจาก เมทีลชีท) |

ฝ่ายบริหารโครงการ

ชื่อโครงการ
งานปรับปรุงห้อง
ORA CONVENTION HALL ชั้นบนพื้นที่

สถานที่ก่อสร้าง
ORA CONVENTION HALL
เขตหลักสี่ กรุงเทพมหานคร

หัวหน้าหน่วยงานที่ปรึกษาโครงการ
[Signature]
นายสิริศักดิ์ เกียรติชัย
(20/06/64)

แปลแบบ
แปลงานเขียนแบบและจัดทำใหม่

ผู้ควบคุมงาน
[Signature]
ทพ.สิริพงษ์ มุสิกวัฒน์
สถาปนิก
(20/06/64)

[Signature]
นายสมชาย งามสุขศรี
หัวหน้าฝ่ายบริหารโครงการ
(20/06/64)

[Signature]
P.D. เกียรติชัย
หัวหน้าฝ่ายบริหารโครงการ
(20/06/64)

| | |
|---------------|-------------------|
| เลขที่โครงการ | บ.ก. / 2566 - 003 |
| หมายเลข | AR.07 |
| รวมแบบทั้งหมด | 07 / 14 แผ่น |
| REVISIONS | DATE |
| | |

แปลนงานรื้อถอนฝ้าและจัดทำฝ้าใหม่
มาตราส่วน A3 1 : 200

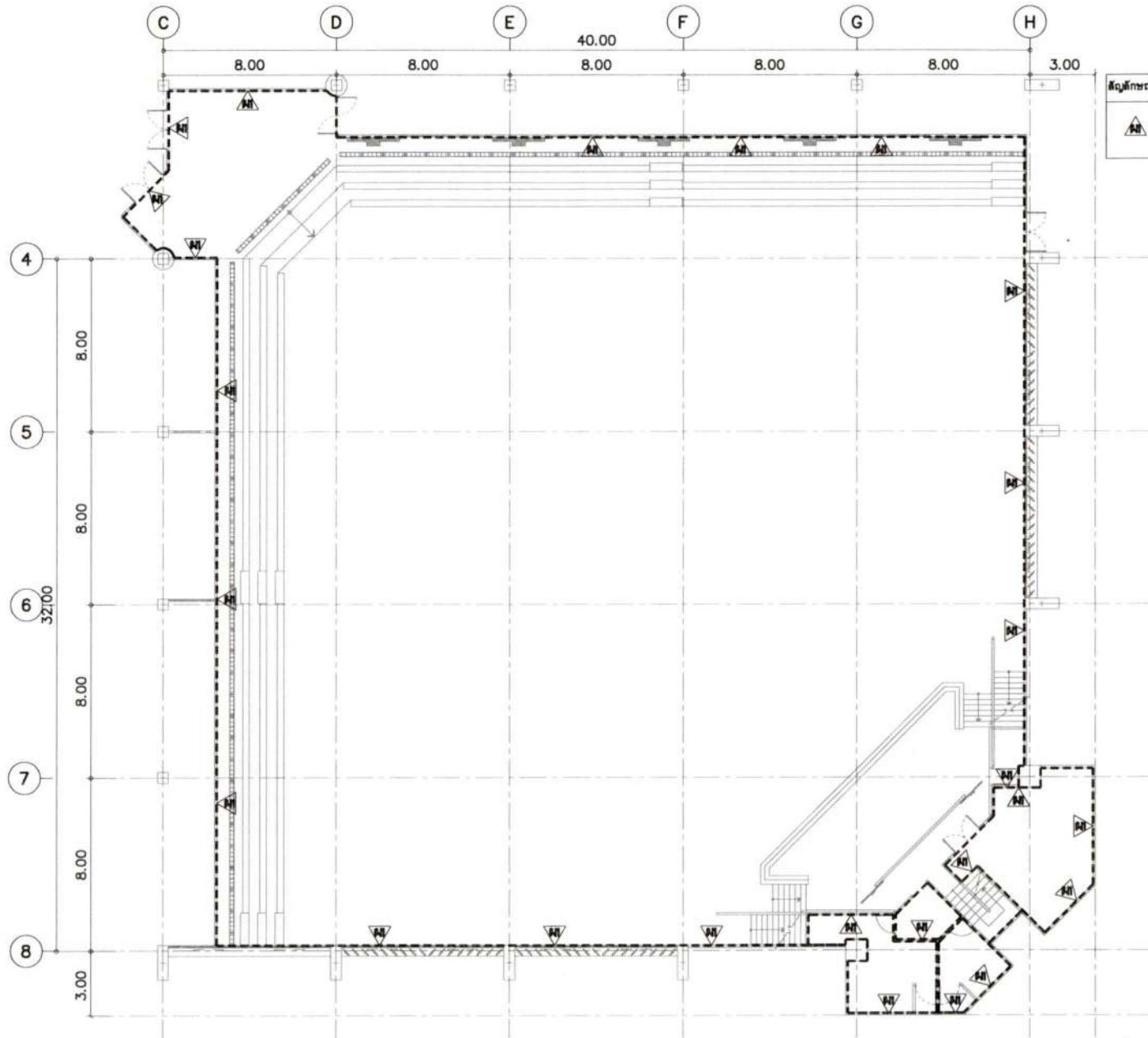

| | |
|-----------|---|
| สัญลักษณ์ | รายละเอียด |
| | - ผนังก่ออิฐจากปูนปอร์ตแลนด์ผสมทรายและทาสี ระดับขีด 100% |

แปลนงานทาสีผนัง
ภาควางแปลน A3 1 : 200

ฝ่ายบริหาร โครงการ

ชื่อโครงการ
งานปรับปรุงห้อง
DRA CONVENTION HALL ชั้นอนุบาลศึกษา

สถานที่ก่อสร้าง
DRA CONVENTION HALL
เขตหลักสี่ กรุงเทพมหานคร

ผู้ควบคุมงานก่อสร้าง / วิศวกรโครงการ

นายสิทธิพร ภูสิทธิ์วัฒน์
(๒๐,๐๖,๖๕)

แบบแปลน
แปลนงานทาสีผนัง

ผู้ควบคุมแบบ

คุณสิทธิพร ภูสิทธิ์วัฒน์
สถาปนิก
(๒๐,๐๖,๖๕)

นายสมชาย ธรรมะกุล
วิศวกรควบคุมการก่อสร้าง
(๒๐,๒๑,๖๕) ๒๐๐๖

คุณสิทธิพร ภูสิทธิ์วัฒน์
สถาปนิกควบคุมการก่อสร้าง
(๒๐,๒๑,๖๕) ๒๐๐๖

| | |
|---------------|-------------------|
| เลขที่โครงการ | น.ก. / 2566 - 003 |
| รายการเลข | AP-03 |
| รวมแบบทั้งหมด | 03 / 14 แบบ |
| REVISIONS | DATE |
| | |

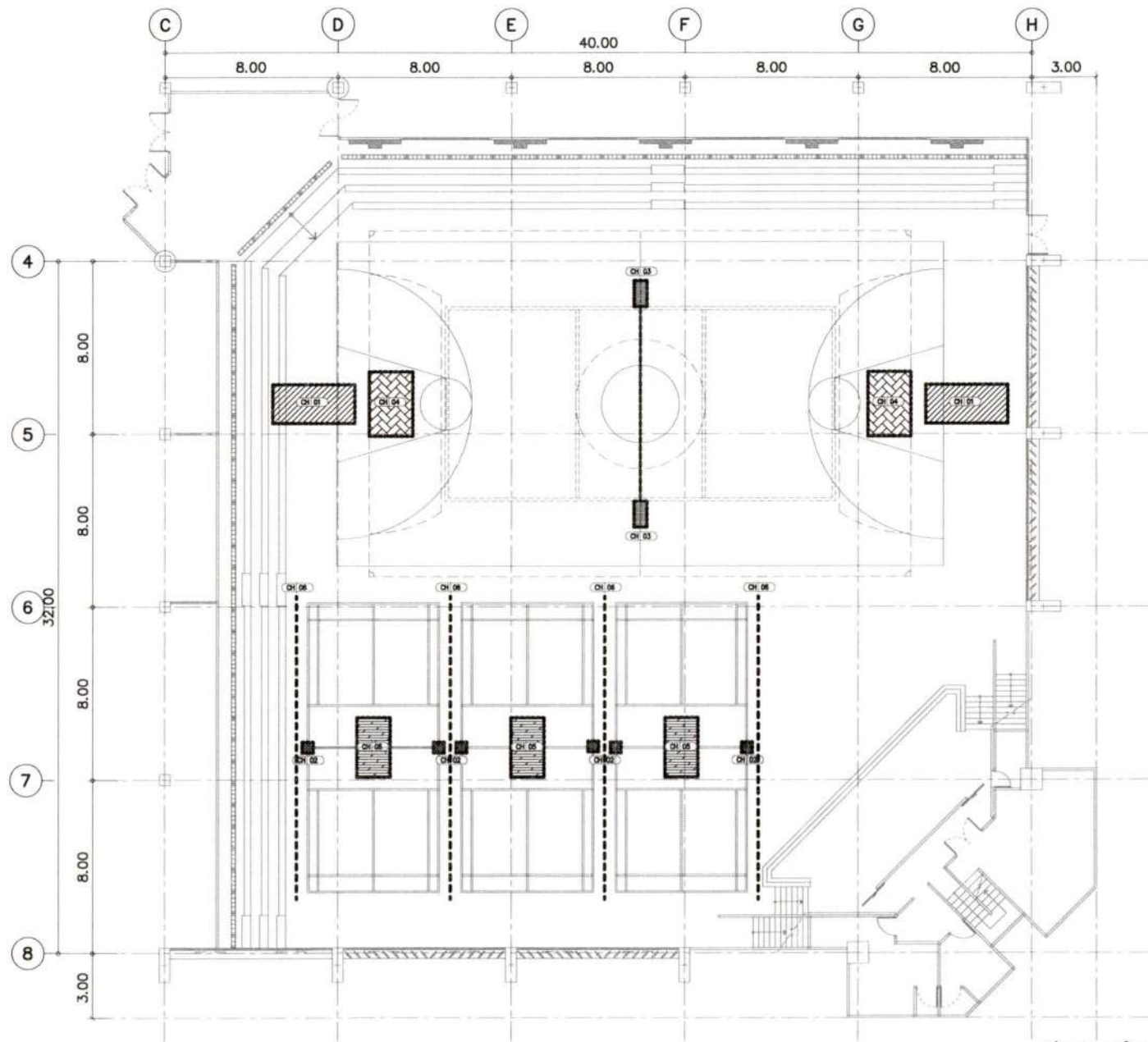

แปลนแสดงตำแหน่งอุปกรณ์
มาตราส่วน A3 1 : 200

ฝ่ายบริหารโครงการ

ชื่อโครงการ งานปรับปรุงห้อง
ORA CONVENTION HALL ชั้นอนุบาลที่ 1

สถานที่ตั้งงาน ORA CONVENTION HALL
เขตคลองเตย กรุงเทพมหานคร

วิศวกรผู้ออกแบบ / เจ้าของโครงการ

(Signature)
นายวิชาญ วัฒนวิทย์
(๒๐ / ๐๖ / ๒๕๖๖)

แปลนแสดง
แปลนแสดงตำแหน่งอุปกรณ์

ผู้ควบคุมงาน
(Signature)
นายวิชาญ วัฒนวิทย์
สถาปนิก
(๒๐ / ๐๖ / ๒๕๖๖)

(Signature)
นายวิชาญ วัฒนวิทย์
วิศวกรผู้ออกแบบโครงการ
(๒๐ / ๐๖ / ๒๕๖๖)

(Signature)
นายวิชาญ วัฒนวิทย์
สถาปนิกผู้ออกแบบโครงการ
(๒๐ / ๐๖ / ๒๕๖๖)

| | |
|---------------|-------------------|
| เลขที่โครงการ | ว.ร. / 2566 - 003 |
| หมวดงาน | AR-09 |
| รวมแบบทั้งหมด | 09 / 14 แผ่น |
| REVISIONS | DATE |
| | |

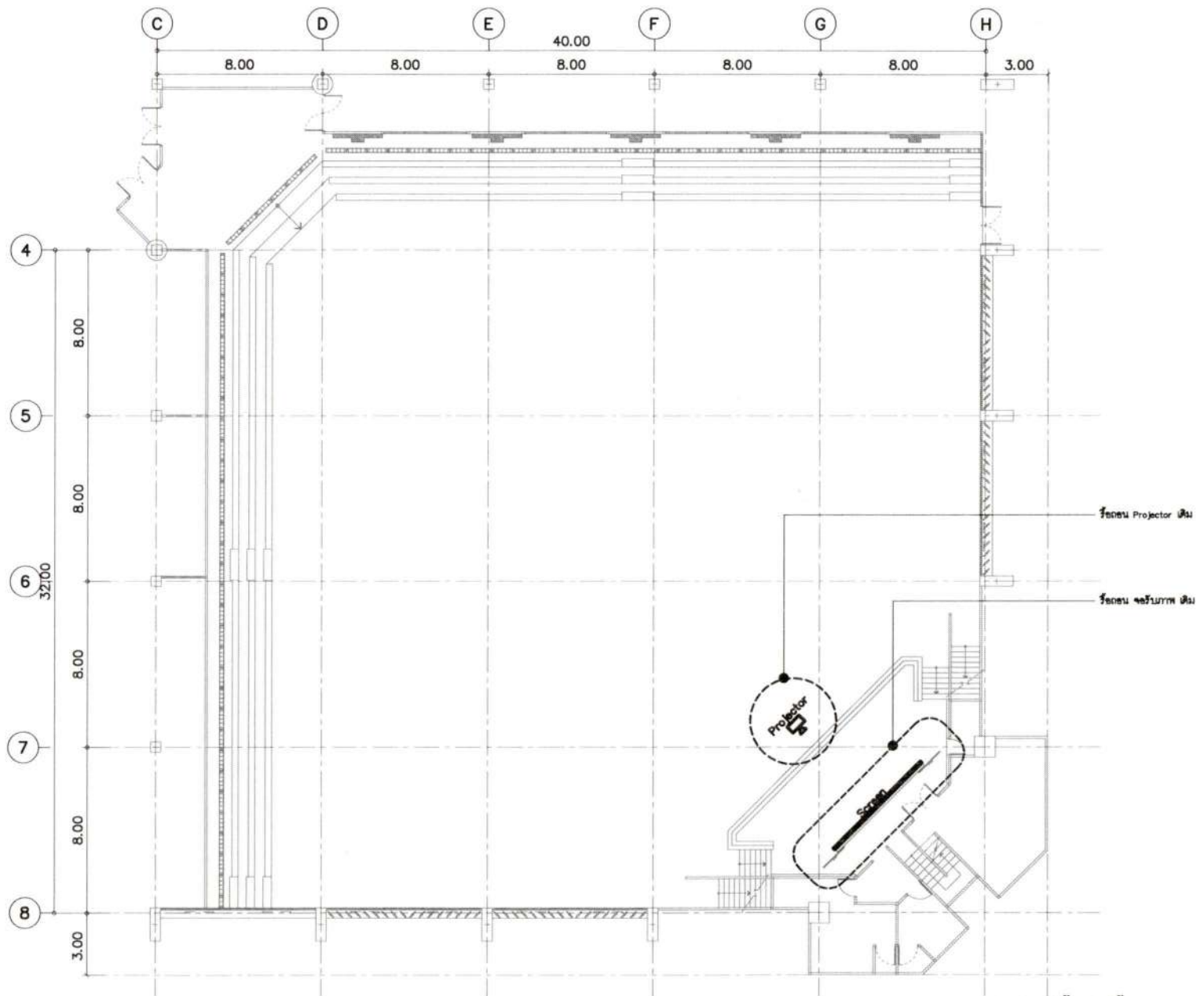

แบบงานรีดถอนพื้น Projector และ จอรับภาพ
มาตราส่วน A3 1 : 200

* ก่อนติดตั้งงานระบบไฟฟ้า ให้ทางผู้รับจ้างจัดทำ shop drawing พร้อมวิศวกรไฟฟ้ารับรอง

ฝ่ายออกแบบ
และบริหารการก่อสร้าง

ชื่อโครงการ
งานปรับปรุงห้อง
ORA CONVENTION HALL ชั้นศูนย์กีฬา

สถานที่ก่อสร้าง
ORA CONVENTION HALL
มหาวิทยาลัย กุศลเมตตาภรณ์

ตำแหน่งของงานที่จัด / ฝ่ายของโครงการ
(Signature)
นายอภิสิทธิ์ สุขสวัสดิ์
20/10/2566

แบบเลขที่
แบบงานรีดถอนพื้น Projector และ จอรับภาพ

ผู้ออกแบบ
(Signature)
คุณอภิสิทธิ์ สุขสวัสดิ์
สถาปนิก
(20/10/2566)

| |
|--|
| |
| |
| |
| |
| |
| |
| |

ผู้อนุมัติ
นายอรุณ อุดมศรี
หัวหน้างานบริหารโครงการ
(20/10/2566)

ผู้อนุมัติ
นายอภิสิทธิ์ สุขสวัสดิ์
หัวหน้างานบริหารโครงการ
(20/10/2566)

| | |
|---------------|---------------|
| เลขที่โครงการ | ว.ร./2566-003 |
| หมายเลข | EE-01 |
| วันที่พิมพ์ | 11/11/2566 |
| REVISIONS | DATE |
| | |
| | |

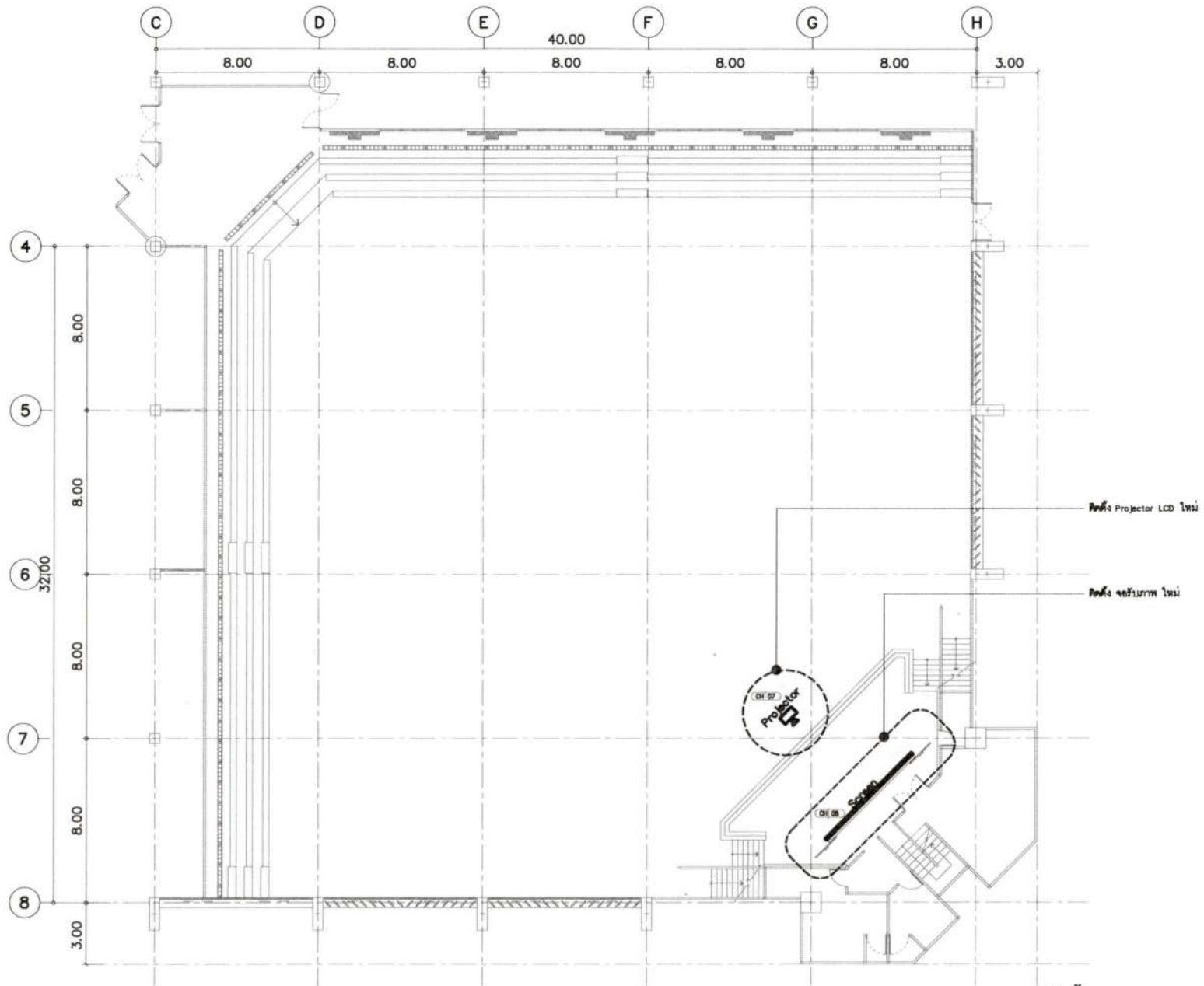

แบบงานติดตั้ง Projector และ จอรับภาพ
มาตราส่วน A3 1 : 200

*ก่อนติดตั้งงานระบบไฟฟ้า ให้ทางผู้รับจ้างจัดทำ shop drawing พร้อมวิศวกรไฟฟ้ารับรอง

ฝ่ายออกแบบ
และบริหารการก่อสร้าง

ชื่อโครงการ
งานปรับปรุงห้อง
CRA CONVENTION HALL ชั้นศูนย์ปีที่ 4

สถานที่ก่อสร้าง
CRA CONVENTION HALL
เขตหลักสี่ กรุงเทพมหานคร

หัวหน้าหน่วยงานที่ส่ง / เจ้าของโครงการ

(Signature)
นายชัชวาลย์ เทียมดี
(20/06/66)

แบบแปลน
แบบงานติดตั้ง Projector และ จอรับภาพ

ผู้จัดทำแบบ

(Signature)
ทพ.ชัชวาลย์ เทียมดี
สถาปนิก
(20/06/66)

(Signature)
นายชัชวาลย์ เทียมดี
หัวหน้างานบริหารโครงการ
(20/06/66)

(Signature)
ทพ.ชัชวาลย์ เทียมดี
สถาปนิก
(20/06/66)

| | |
|---------------|-------------------|
| เลขที่โครงการ | ส.ร. / 2566 - 003 |
| หมายเลข | EE-02 |
| รวมแบบทั้งหมด | 12 / 14 ฉบับ |
| REVISIONS | DATE |
| | |
| | |

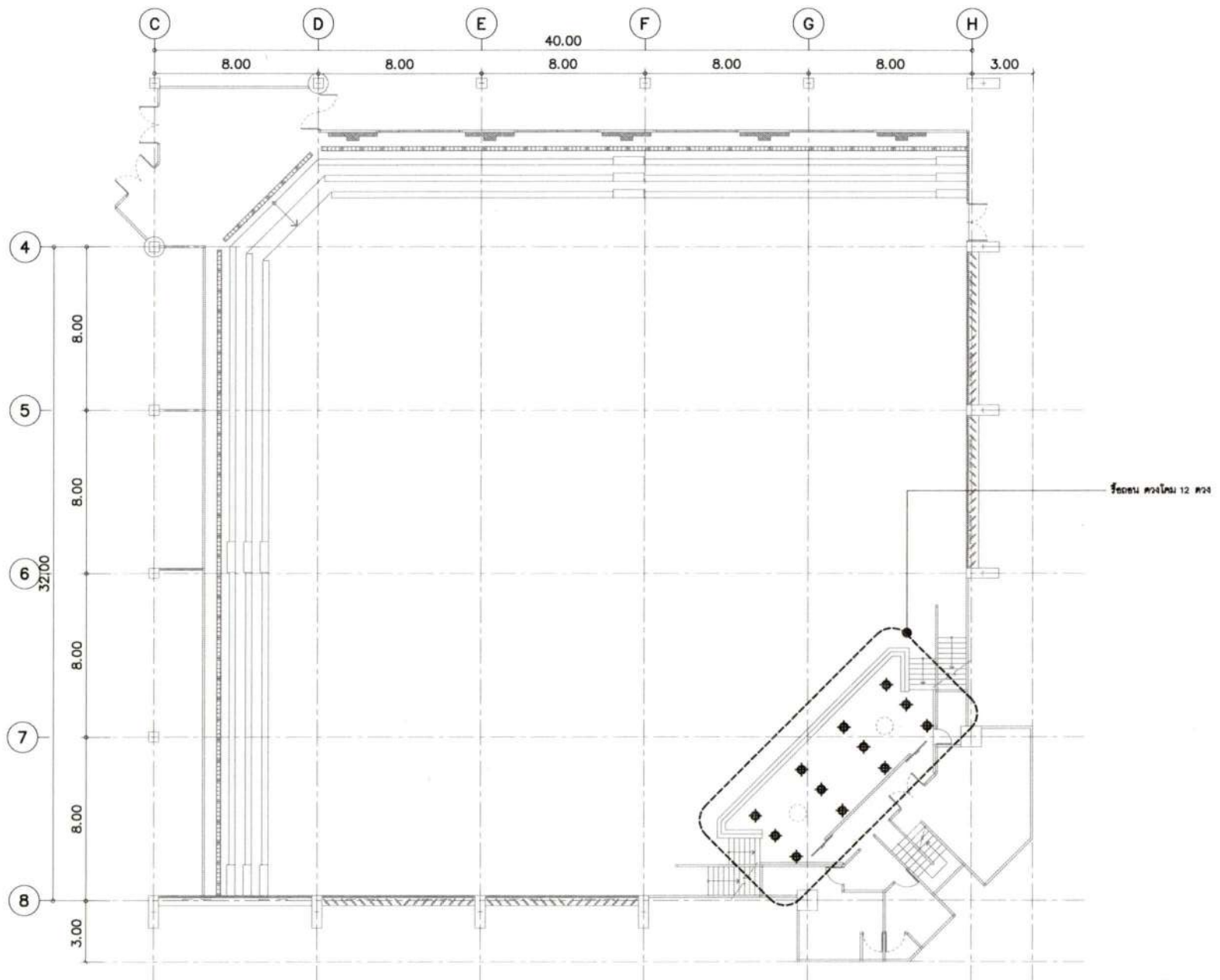

ฝ่ายออกแบบ
และบริหารการก่อสร้าง

ชื่อโครงการ
งานปรับปรุงห้อง
CRA CONVENTION HALL ชั้นอนุบาลกีฬา

สถานที่ก่อสร้าง
CRA CONVENTION HALL
เขตหลักสี่ กรุงเทพมหานคร

วิศวกรควบคุมงานที่ปรึกษา/ฝ่ายโครงการ
[Signature]
นายสิทธิ์ศักดิ์ เกียรติคุณ
(20/06/16)

แผนผัง
แบบงานรื้อถอนระบบไฟฟ้าและแสงสว่าง

ผู้ออกแบบ
[Signature]
พญ.สิริพร สุนทรวัฒน์
สถาปนิก
(20/06/16)

วิศวกร
นายสิทธิ์ศักดิ์ เกียรติคุณ
20/06/16 2366

สถาปนิก
พ.ศ. สิทธิศักดิ์ เกียรติคุณ
20/06/16 2366

เลขที่โครงการ 14 / 256 - 003

หมายเลข EE-03

รวมแบบที่แก้ไข 13 / 19 แผ่น

REVISIONS DATE

แบบงานรื้อถอนระบบไฟฟ้าและแสงสว่าง
มาตราส่วน A3 1 : 200

*ก่อนติดตั้งงานระบบไฟฟ้า ให้ทางผู้รับจ้างจัดทำ shop drawing พร้อมวิศวกรไฟฟ้ารับรอง

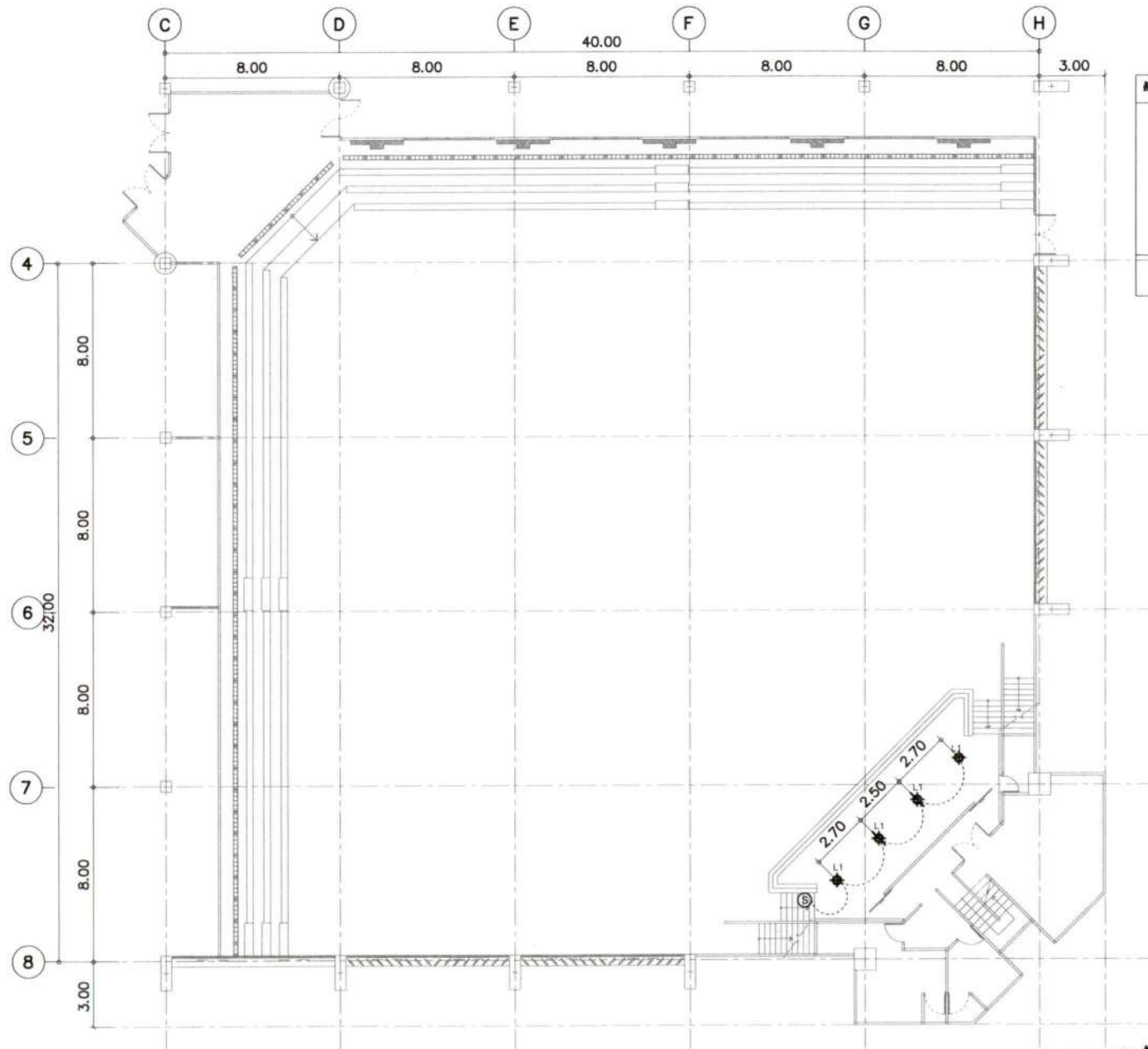

| สัญลักษณ์ | รายละเอียด |
|-----------|--|
| L1 | LED DOWNLIGHT POWER 30W COLOUR TEMPERATURE 3000K LAMP OUTPUT 14W LAMP OUTPUT 30W : 2914 lm* BEAM ANGLE 38 DEGREE LUMINAIRE LIFETIME 40,000 hrs MODEL |
| Ⓢ | SWITCH |

ฝ่ายออกแบบ
และบริหารการก่อสร้าง

ชื่อโครงการ
งานปรับปรุงห้อง
ORA CONVENTION HALL ชั้นศูนย์กีฬา

สถานที่ก่อสร้าง
ORA CONVENTION HALL
เขตหลักสี่ กรุงเทพมหานคร

วิศวกรหน้างานที่ปรึกษา / วิศวกรโครงการ

[Signature]
นายสิทธิชัย เกษมทรัพย์
(20 / 61 / 66)

แบบแปลน

แบบงานติดตั้งระบบไฟฟ้าและแสงสว่าง

ผู้ออกแบบ

[Signature]
พญ.สิริพร มุสิกวิวัฒน์
สถาปนิก
(20 / 61 / 66)

[Signature]
จิรากรรณ์
วิศวกรหน้างานที่ปรึกษา
(20 / 61 / 66)

[Signature]
สุวิณี เกษมทรัพย์
วิศวกรหน้างานที่ปรึกษา
(20 / 61 / 66)

เลขที่โครงการ S.K. / 2566 - 003

หมายเลข E-08

วันที่รับพิมพ์ 14 / 04 2566

REVISIONS DATE

แบบงานติดตั้งระบบไฟฟ้าและแสงสว่าง
มาตราส่วน A3 1 : 200

*ก่อนติดตั้งงานระบบไฟฟ้า ให้ทางผู้รับจ้างจัดทำ shop drawing พร้อมวิศวกรไฟฟ้ารับรอง

สรุปราคางานต่อเติมและงานก่อสร้าง

แบบ ปร.6

ชื่อโครงการ ปรับปรุงห้องCRA CONVENTION HALL เป็นศูนย์กีฬา

สถานที่ ราชวิทยาลัยจุฬาภรณ์ เขตหลักสี่ จังหวัดกรุงเทพมหานคร

หน่วยงาน / เจ้าของโครงการ ราชวิทยาลัยจุฬาภรณ์

แบบเลขที่ - บ.ค./2566-003

แบบ ปร.6 ปร.5(ก) ปร.5(ข) ปร.4(ก) ปร.4(ข) ปร.4(พ)

ประมาณการ

หน่วย : บาท

| ที่ | รายการ | ค่าก่อสร้าง (บาท) | หมายเหตุ |
|------|---|----------------------|----------|
| | สรุป | | |
| 1 | หมวดราคาค่าก่อสร้างและค่าแรง | 1,112,595.96 | |
| 2 | หมวดครุภัณฑ์จัดซื้อหรือสั่งซื้อ | 939,189.29 | |
| 3 | หมวดค่าใช้จ่ายพิเศษ | 170,750.00 | |
| | | | |
| | | | |
| | | | |
| | | | |
| | | | |
| | | | |
| | | | |
| | | | |
| | | | |
| | | | |
| สรุป | รวมค่าก่อสร้างทั้งโครงการ / งานก่อสร้าง | 2,222,535.25 | |
| | ราคากลาง | 2,222,000.00 | |
| | สองล้านสองแสนสองหมื่นสองพันบาทถ้วน | | |

คณะกรรมการกำหนดราคากลาง

ลงชื่อ.....  ประธานกรรมการ
(นางสาวสาริกา ศรีดีจริง)

ลงชื่อ.....  กรรมการ
(นายวันชัย มะลิทอง)

ลงชื่อ.....  กรรมการ
(นายอรุณ ฐานทรัพย์เจริญ)

สรุปผลการประมาณราคาค่าก่อสร้าง

แบบ ปร.5 (ก)

ชื่อโครงการ ปรับปรุงห้องCRA CONVENTION HALL เป็นศูนย์กีฬา

สถานที่ ราชวิทยาลัยจุฬาภรณ์ เขตหลักสี่ จังหวัดกรุงเทพมหานคร

หน่วยงาน / เจ้าของโครงการ ราชวิทยาลัยจุฬาภรณ์

แบบเลขที่ - บ.ค./2566-003

แบบ ปร.4(ก)

ประมาณการ

หน่วย : บาท

| ลำดับที่ | รายการ | ค่าวัสดุและแรงงาน จำนวนเงิน | FACTOR F | รวมค่าก่อสร้าง เป็นเงิน | หมายเหตุ |
|----------|-----------------------------|--------------------------------|----------|----------------------------|----------|
| 1 | หมวดงานสถาปัตยกรรม | 840,618.90 | 1.3074 | 1,099,025.15 | |
| 2 | หมวดงานวิศวกรรมไฟฟ้า | 10,380.00 | 1.3074 | 13,570.81 | |
| | | | | | |
| | | | | | |
| | | | | | |
| | รวมต้นทุนค่าวัสดุ และแรงงาน | 850,998.90 | | | |
| | เงินล่วงหน้าจ่าย 0 % | | | | |
| | เงินประกันผลงาน 0 % | | | | |
| | อัตราดอกเบี้ยเงินกู้ 7 % | | | | |
| | VAT 7 % | | | | |
| สรุป | รวมเป็นเงินทั้งสิ้น | | | 1,112,595.96 | |

คณะกรรมการกำหนดราคากลาง

ลงชื่อ.....สพฉา ศรีตังกร..... ประธานกรรมการ
(นางสาวสารศา ศรีตังกร)

ลงชื่อ.....[Signature]..... กรรมการ
(นายวันชัย มะลิทอง)

ลงชื่อ.....[Signature]..... กรรมการ
(นายอรุณ ฐานทรัพย์เจริญ)

ชื่อโครงการ ปรับปรุงห้องCRA CONVENTION HALL เป็นศูนย์กีฬา

สถานที่ ราชวิทยาลัยจุฬาภรณ์ เขตหลักสี่ จังหวัดกรุงเทพมหานคร

หน่วยงาน / เจ้าของโครงการ ราชวิทยาลัยจุฬาภรณ์

แบบเลขที่ - บ.ค./2566-003

ประมาณการ

หน่วย : บาท

| ลำดับที่ | รายการ | จำนวน | หน่วย | ราคาวัสดุ | | ค่าแรงงาน | | รวมค่าวัสดุ และแรงงาน | หมายเหตุ |
|----------|-------------------------------------|-------|-------|-------------|------------|-------------|------------|--------------------------|----------|
| | | | | ราคาหน่วยละ | จำนวนเงิน | ราคาหน่วยละ | จำนวนเงิน | | |
| | สรุปราคาปริมาณงานก่อสร้าง และค่าแรง | | | | | | | | |
| 1 | หมวดงานสถาปัตยกรรม | 1 | งาน | 463,430.90 | 463,430.90 | 377,188.00 | 377,188.00 | 840,618.90 | |
| 2 | หมวดงานวิศวกรรมไฟฟ้า | 1 | งาน | 9,560.00 | 9,560.00 | 820.00 | 820.00 | 10,380.00 | |
| | | | | | | | | | |
| | | | | | | | | | |
| | | | | | | | | | |
| | รวมราคาปริมาณงานก่อสร้างและค่าแรง | | | | 472,990.90 | | 378,008.00 | 850,998.90 | |

ชื่อโครงการ ปรับปรุงห้องCRA CONVENTION HALL เป็นศูนย์กีฬา

สถานที่ ราชวิทยาลัยจุฬาภรณ์ เขตหลักสี่ จังหวัดกรุงเทพมหานคร

หน่วยงาน / เจ้าของโครงการ ราชวิทยาลัยจุฬาภรณ์

แบบเลขที่ - บ.ค./2566-003

ประมาณการ

หน่วย : บาท

| ลำดับที่ | รายการ | จำนวน | หน่วย | ราคาวัสดุ | | ค่าแรงงาน | | รวมค่าวัสดุ และแรงงาน | หมายเหตุ |
|----------|---|--------|-------|-------------|-------------------|-------------|-------------------|--------------------------|----------|
| | | | | ราคาหน่วยละ | จำนวนเงิน | ราคาหน่วยละ | จำนวนเงิน | | |
| 1 | หมวดงานสถาปัตยกรรม | | | | | | | | |
| 1.1 | งานรื้อถอน และทำความสะอาดพื้นที่ | 1.00 | งาน | - | - | 19,925.00 | 19,925.00 | 19,925.00 | |
| 1.2 | งานปรับปรุงพื้นสนามกีฬา พื้นทางเดิน พื้นเวที และพื้นห้องแต่งกาย | 1.00 | งาน | 212,875.00 | 212,875.00 | 284,750.00 | 284,750.00 | 497,625.00 | |
| 1.3 | งานตีเส้นพื้นสนาม | 1.00 | งาน | 5,520.00 | 5,520.00 | 3,680.00 | 3,680.00 | 9,200.00 | |
| 1.4 | งานด้ายกั้นสนาม แผงโครงเหล็ก | 1.00 | งาน | 94,588.00 | 94,588.00 | 1,635.00 | 1,635.00 | 96,223.00 | |
| 1.5 | งานปรับปรุงฝ้า เพดาน | 1.00 | งาน | 116,328.00 | 116,328.00 | 26,895.00 | 26,895.00 | 143,223.00 | |
| 1.6 | งานทาสี | 1.00 | งาน | 34,119.90 | 34,119.90 | 40,303.00 | 40,303.00 | 74,422.90 | |
| | รวมราคาหมวดงานสถาปัตยกรรม | | | | 463,430.90 | | 377,188.00 | 840,618.90 | |
| 1.1 | งานรื้อถอน และทำความสะอาดพื้นที่ | | | | | | | | |
| | - งานรื้อถอนพรม เดิม พร้อมขนออก | 990.00 | ตร.ม. | - | - | 15.00 | 14,850.00 | 14,850.00 | |
| | - งานรื้อถอนพื้นไม้ลามิเนต พร้อมขนออก | 50.00 | ตร.ม. | - | - | 25.00 | 1,250.00 | 1,250.00 | |
| | - งานรื้อถอนฝ้าไม้เหนือเวที และฝ้าทางเข้า พร้อมขนออก | 105.00 | ตร.ม. | - | - | 25.00 | 2,625.00 | 2,625.00 | |
| | - งานรื้อถอนโปรเจคเตอร์ และจอภาพ | 1.00 | งาน | - | - | 1,200.00 | 1,200.00 | 1,200.00 | |
| | รวมราคารายการที่ 1.1 | | | | - | | 19,925.00 | 19,925.00 | |

ชื่อโครงการ ปรับปรุงห้องCRA CONVENTION HALL เป็นศูนย์กีฬา

สถานที่ ราชวิทยาลัยจุฬารักษ์ เขตหลักสี่ จังหวัดกรุงเทพมหานคร

หน่วยงาน / เจ้าของโครงการ ราชวิทยาลัยจุฬารักษ์

แบบเลขที่ - บ.ค./2566-003

ประมาณการ

หน่วย : บาท

| ลำดับที่ | รายการ | จำนวน | หน่วย | ราคาวัสดุ | | ค่าแรงงาน | | รวมค่าวัสดุ และแรงงาน | หมายเหตุ |
|----------|---|----------|-------|-------------|------------|-------------|------------|--------------------------|----------|
| | | | | ราคาหน่วยละ | จำนวนเงิน | ราคาหน่วยละ | จำนวนเงิน | | |
| 1.2 | งานปรับปรุงพื้นสนามกีฬา พื้นทางเดิน พื้นเวที และพื้นที่ห้องแต่งกาย | | | | | | | | |
| 1.2.1 | - F1 พื้นปาเก้เดิมขัดผิว และทาสีสำหรับพื้นไม้ (ลานกีฬา) | | | | | | | | |
| | - งานขัดผิวปาเก้เดิม | 1,100.00 | ตร.ม. | - | - | 70.00 | 77,000.00 | 77,000.00 | |
| | - งานทาสีเคลือบพื้นไม้ปาเก้ | 1,100.00 | ตร.ม. | 126.00 | 138,600.00 | 150.00 | 165,000.00 | 303,600.00 | |
| | - F2 ปูพื้นกระเบื้องยางลายไม้ ความหนา 2 mm. ขนาดไม่น้อยกว่า 15 x 90 cm. (พื้นเวที) | 50.00 | ตร.ม. | 530.00 | 26,500.00 | 120.00 | 6,000.00 | 32,500.00 | |
| 1.2.2 | - F3 พื้นหินขัดเดิม (หินขัดเทอร์ราโซ)ขัดทำความสะอาด พร้อมลงน้ำยาเคลือบผิว (พื้นทางเดิน ห้องแต่งกายชาย และห้องแต่งกายหญิง) | 245.00 | ตร.ม. | 195.00 | 47,775.00 | 150.00 | 36,750.00 | 84,525.00 | |
| | รวมราคารายการที่ 1.2 | | | | 212,875.00 | | 284,750.00 | 497,625.00 | |
| 1.3 | งานตีเส้นพื้นสนาม | | | | | | | | |
| | - งานตีเส้นสนามฟุตบอล A ขนาด กว้าง 16x25 ม. (เส้นขนาด 8 ซม.) | 35.00 | ตร.ม. | 60.00 | 2,100.00 | 40.00 | 1,400.00 | 3,500.00 | |
| | - งานตีเส้นสนามวอลเลย์บอล B ขนาด กว้าง 9x15 ม. (เส้นขนาด 5 ซม.) | 12.00 | ตร.ม. | 60.00 | 720.00 | 40.00 | 480.00 | 1,200.00 | |
| | - งานตีเส้นสนามบาสเก็ตบอล C ขนาด กว้าง 15x28 ม. (เส้นขนาด 5 ซม.) | 25.00 | ตร.ม. | 60.00 | 1,500.00 | 40.00 | 1,000.00 | 2,500.00 | |
| | - งานตีเส้นสนามแบดมินตัน D ขนาด กว้าง 6.1x13.4 ม. (เส้นขนาด 4 ซม.) (สี PU coating) | 20.00 | ตร.ม. | 60.00 | 1,200.00 | 40.00 | 800.00 | 2,000.00 | |
| | รวมราคารายการที่ 1.3 | | | | 5,520.00 | | 3,680.00 | 9,200.00 | |

ชื่อโครงการ ปรับปรุงห้องCRA CONVENTION HALL เป็นศูนย์กีฬา

สถานที่ ราชวิทยาลัยจุฬาราม เขตหลักสี่ จังหวัดกรุงเทพมหานคร

หน่วยงาน / เจ้าของโครงการ ราชวิทยาลัยจุฬาราม

แบบเลขที่ - บ.ค./2566-003

ประมาณการ

หน่วย : บาท

| ลำดับที่ | รายการ | จำนวน | หน่วย | ราคาวัสดุ | | ค่าแรงงาน | | รวมค่าวัสดุ และแรงงาน | หมายเหตุ |
|----------|---|--------|-------|-------------|-------------------|-------------|------------------|--------------------------|----------|
| | | | | ราคาหน่วยละ | จำนวนเงิน | ราคาหน่วยละ | จำนวนเงิน | | |
| 1.4 | งานค้ำยันกันสนาม แฉงโครงเหล็ก | | | | | | | | |
| | - E ค้ำยันชนิดทนแรงดึงสูง (HDPE) คาสีเหลี่ยมจัตุรัสขนาดตา 5x5 นิ้ว ขนาดเส้นเยือก 3.5 มม. | 155.00 | ตร.ม. | 45.00 | 6,975.00 | - | - | 6,975.00 | |
| | - สลึงยึดเสากับค้ำยัน ขนาด 5 มม. | 77.00 | เมตร | 79.00 | 6,083.00 | 15.00 | 1,155.00 | 7,238.00 | |
| | - ก๊ิปจับลวดสลึง และ เกลียวเร่งสลึง | 32.00 | ชุด | 40.00 | 1,280.00 | 15.00 | 480.00 | 1,760.00 | |
| | - P1 แฉงโครงเหล็กครอบหน้าต่าง ขนาด w.4.40 x h.1.70 ม. รวมติดตั้ง | 4.00 | ชุด | 16,000.00 | 64,000.00 | - | - | 64,000.00 | |
| | - P2 แฉงโครงเหล็ก ครอบหน้าต่าง ขนาด w.1.10 x h.1.40 ม. รวมติดตั้ง | 5.00 | ชุด | 3,250.00 | 16,250.00 | - | - | 16,250.00 | |
| | รวมราคารายการที่ 1.4 | | | | 94,588.00 | | 1,635.00 | 96,223.00 | |
| 1.5 | งานปรับปรุงฝ้า เพดาน | | | | | | | | |
| | - CL1 ฝ้าเพดานยิปซัมบอร์ดความหนา 9 มม. โครงเคร่าเหล็กชุบสังกะสีฉาบเรียบรอยต่อ ทาสีอะครีลิค 100 % (เวที้ และทางเข้า) | 115.00 | ตร.ม. | 318.00 | 36,570.00 | 75.00 | 8,625.00 | 45,195.00 | |
| | - CL2 งานซ่อมฝ้าเพดานยิปซัมบอร์ดความหนา 9 มม. โครงเคร่าเหล็กชุบสังกะสี ฉาบเรียบรอยต่อ ทาสีอะครีลิค 100 % (คิด 10 % ของพื้นที่ฝ้าโถงกลาง) | 126.00 | ตร.ม. | 343.00 | 43,218.00 | 75.00 | 9,450.00 | 52,668.00 | |
| | - งานซ่อมแซมหลังคา Metalsheet (คิด 10 % ของพื้นที่หลังคา) | 126.00 | ตร.ม. | 290.00 | 36,540.00 | 70.00 | 8,820.00 | 45,360.00 | |
| | รวมราคารายการที่ 1.5 | | | | 116,328.00 | | 26,895.00 | 143,223.00 | |

ชื่อโครงการ ปรับปรุงห้องCRA CONVENTION HALL เป็นศูนย์กีฬา

สถานที่ ราชวิทยาลัยจุฬาภรณ์ เขตหลักสี่ จังหวัดกรุงเทพมหานคร

หน่วยงาน / เจ้าของโครงการ ราชวิทยาลัยจุฬาภรณ์

แบบเลขที่ - บ.ค./2566-003

ประมาณการ

หน่วย : บาท

| ลำดับที่ | รายการ | จำนวน | หน่วย | ราคาวัสดุ | | ค่าแรงงาน | | รวมค่าวัสดุ และแรงงาน | หมายเหตุ |
|----------|--|--------|-------|-------------|------------------|-------------|------------------|--------------------------|----------|
| | | | | ราคาหน่วยละ | จำนวนเงิน | ราคาหน่วยละ | จำนวนเงิน | | |
| 1.6 | งานทาสี | | | | | | | | |
| | - งานขูดลอกสี ผนังก่ออิฐฉาบเรียบและฝ้า รวมทั้งนั่งอ้อมจันทร์เดิม | 450.00 | ตร.ม. | - | - | 10.00 | 4,500.00 | 4,500.00 | |
| | - งานขัดผิวปาเก้ ผนังอ้อมจันทร์เดิม | 68.65 | ตร.ม. | - | - | 70.00 | 4,805.50 | 4,805.50 | |
| | - งานซ่อมแซมส่วนที่ชำรุด (คิดที่ 40 % ของพื้นที่ทาสีทั้งหมด) | 180.00 | ตร.ม. | 24.00 | 4,320.00 | 30.00 | 5,400.00 | 9,720.00 | |
| | - งานทาสีอะคริลิค 100 % ผนังก่ออิฐฉาบเรียบและฝ้า รวมทั้งนั่งอ้อมจันทร์ | 450.00 | ตร.ม. | 47.00 | 21,150.00 | 34.00 | 15,300.00 | 36,450.00 | |
| | - งานทาสีเคลือบพื้นไม้ปาเก้ ผนังอ้อมจันทร์ | 68.65 | ตร.ม. | 126.00 | 8,649.90 | 150.00 | 10,297.50 | 18,947.40 | |
| | รวมราคารายการที่ 1.6 | | | | 34,119.90 | | 40,303.00 | 74,422.90 | |
| 2 | หมวดงานวิศวกรรมไฟฟ้า | | | | | | | | |
| 2.1 | งานรื้อถอน โคมไฟเดิม และติดตั้งใหม่ | 1.00 | งาน | 9,560.00 | 9,560.00 | 820.00 | 820.00 | 10,380.00 | |
| | รวมราคาหมวดงานวิศวกรรมไฟฟ้า | | | | 9,560.00 | | 820.00 | 10,380.00 | |
| 2.1 | งานรื้อถอน โคมไฟเดิม และติดตั้งใหม่ | | | | | | | | |
| | - งานรื้อถอนโคมไฟเดิม พร้อมเก็บสายไฟเดิม | 12.00 | ชุด | - | - | 30.00 | 360.00 | 360.00 | |
| | - งานโคมไฟ Down light ขนาด 30w. พร้อมติดตั้ง | 4.00 | ชุด | 2,390.00 | 9,560.00 | 115.00 | 460.00 | 10,020.00 | |
| | รวมราคารายการที่ 2.1 | | | | 9,560.00 | | 820.00 | 10,380.00 | |

ชื่อโครงการ ปรับปรุงห้องCRA CONVENTION HALL เป็นศูนย์กีฬา

สถานที่ ราชวิทยาลัยจุฬาภรณ์ เขตหลักสี่ จังหวัดกรุงเทพมหานครฯ

หน่วยงาน / เจ้าของโครงการ ราชวิทยาลัยจุฬาภรณ์

แบบเลขที่ - บ.ค./2566-003

ประมาณการ

หน่วย : บาท

| ที่ | รายการ | จำนวน | หน่วย | ราคาครุภัณฑ์ | | รวมเป็นเงิน | หมายเหตุ |
|-----|---|-------|-------|--------------|-------------------|-------------------|----------|
| | | | | ราคา/หน่วย | เป็นเงิน | | |
| | หมวดครุภัณฑ์จัดซื้อหรือสั่งซื้อ | | | | | | |
| 1 | ครุภัณฑ์อุปกรณ์ประกอบสนามกีฬา | 1 | งาน | 517,900.00 | 517,900.00 | 517,900.00 | |
| 2 | ครุภัณฑ์อุปกรณ์กีฬา | 1 | งาน | 23,400.00 | 23,400.00 | 23,400.00 | |
| 3 | ครุภัณฑ์อื่น ๆ | 1 | งาน | 336,447.00 | 336,447.00 | 336,447.00 | |
| | รวมราคาหมวดครุภัณฑ์จัดซื้อหรือสั่งซื้อ | | | | 877,747.00 | 877,747.00 | |
| 1 | ครุภัณฑ์อุปกรณ์ประกอบสนามกีฬา | | | | | | |
| | - แป้นบาสเก็ตบอลเสาเดี่ยว ชนิดเคลื่อนที่ได้ | 2 | ชุด | 61,000.00 | 122,000.00 | 122,000.00 | |
| | - เสาวอลเลย์บอล ชนิดปรับระดับ และเคลื่อนที่ได้ | 1 | ชุด | 39,000.00 | 39,000.00 | 39,000.00 | |
| | - เสาเบตมินตัน ชนิดปรับระดับ และเคลื่อนที่ได้ | 3 | ชุด | 17,500.00 | 52,500.00 | 52,500.00 | |
| | - ประตูฟุตบอล เสาเหลี่ยม ชนิดเคลื่อนที่ได้ | 2 | ชุด | 15,000.00 | 30,000.00 | 30,000.00 | |
| | - โต๊ะเทเบิลเทนนิส | 4 | ชุด | 8,000.00 | 32,000.00 | 32,000.00 | |
| | - แผงกั้นโต๊ะเทเบิลเทนนิส | 40 | ชุด | 2,060.00 | 82,400.00 | 82,400.00 | |
| | - P3 เสาเหล็กสำหรับแขวนตาข่ายแบบเคลื่อนย้ายได้ รวมติดตั้ง @ 6.15 ม. | 8 | ชุด | 18,000.00 | 144,000.00 | 144,000.00 | |
| | - ถุงทรายถ่วงน้ำหนัก 20 กก. (10 ถุง / เสา 1 ชุด) | 8 | ชุด | 2,000.00 | 16,000.00 | 16,000.00 | |
| | รวมราคารายการ 1 | | | | 517,900.00 | 517,900.00 | |

ชื่อโครงการ ปรับปรุงห้องCRA CONVENTION HALL เป็นศูนย์กีฬา

สถานที่ ราชวิทยาลัยจุฬาภรณ์ เขตหลักสี่ จังหวัดกรุงเทพมหานคร

หน่วยงาน / เจ้าของโครงการ ราชวิทยาลัยจุฬาภรณ์

แบบเลขที่ - บ.ค./2566-003

ประมาณการ

หน่วย : บาท

| ที่ | รายการ | จำนวน | หน่วย | ราคาครุภัณฑ์ | | รวมเป็นเงิน | หมายเหตุ |
|-----|--|-------|-------|--------------|------------|-------------|----------|
| | | | | ราคา/หน่วย | เป็นเงิน | | |
| 2 | ครุภัณฑ์อุปกรณ์กีฬา | | | | | | |
| | - รถเข็นใส่อุปกรณ์กีฬา แบบตะแกรงเหล็ก มีฝาปิด-เปิดด้านบน พร้อมห้วงคล้องกุญแจ ขนาด 1.10 ม. X 80 ซม. X 76 ซม. | 3 | ชุด | 7,800.00 | 23,400.00 | 23,400.00 | |
| | รวมราคารายการ 2 | | | | 23,400.00 | 23,400.00 | |
| 3 | ครุภัณฑ์อื่น ๆ | | | | | | |
| | - เครื่องโปรเจคเตอร์ พร้อมติดตั้ง | 1 | ชุด | 182,242.00 | 182,242.00 | 182,242.00 | |
| | - จอโปรเจคเตอร์ แบบปรับระดับด้วยรีโมทฯ พร้อมติดตั้ง | 1 | ชุด | 154,205.00 | 154,205.00 | 154,205.00 | |
| | รวมราคารายการ 3 | | | | 336,447.00 | 336,447.00 | |

รายการปริมาณงานและราคา ค่าใช้จ่ายพิเศษ

ปร.4 (พ)

ชื่อโครงการ ปรับปรุงห้องCRA CONVENTION HALL เป็นศูนย์กีฬา

สถานที่ ราชวิทยาลัยจุฬารักษ์ เขตหลักสี่ จังหวัดกรุงเทพมหานคร

หน่วยงาน / เจ้าของโครงการ ราชวิทยาลัยจุฬารักษ์

แบบเลขที่ - บ.ค./2566-003

ประมาณการ

หน่วย : บาท

| ลำดับที่ | รายการ | จำนวน | หน่วย | ราคางาน | | รวมเป็นเงิน | หมายเหตุ |
|----------|---|-------|-------|------------|------------|-------------|----------|
| | | | | ราคา/หน่วย | เป็นเงิน | | |
| | หมวดค่าใช้จ่ายพิเศษ | | | | | | |
| 1 | ค่ารถขนส่งคนงาน จำนวน 1 คัน วันละ 1,600 บาทต่อคัน ระยะเวลา 90 วัน | 1 | งาน | 144,000.00 | 144,000.00 | 144,000.00 | |
| 2 | ค่าเช่านั่งร้านเหล็ก | 75 | ตร.ม. | 150.00 | 11,250.00 | 11,250.00 | |
| 3 | ค่าเช่ารถ 6 ล้อ 1 คัน สำหรับขนของ ย้ายของ วันละ 4,500 บาท จำนวน 2 วัน | 1 | งาน | 9,000.00 | 9,000.00 | 9,000.00 | |
| 4 | งานทำความสะอาดพื้นที่ทั้งหมดก่อนส่งมอบงาน | 1 | งาน | 6,500.00 | 6,500.00 | 6,500.00 | |
| | | | | | | | |
| | รวมหมวดค่าใช้จ่ายพิเศษ | | | | 170,750.00 | 170,750.00 | |



ตารางคำนวณหาค่า Factor F งานก่อสร้างอาคาร
ชื่อโครงการ ปรับปรุงห้องCRA CONVENTION HALL เป็นศูนย์กีฬา

| | |
|-----------------------|------------------|
| ค่างานต้นทุน | 850,998.90 บาท |
| ค่าFactor F | 1.3074 |
| ค่างานรวมค่า Factor F | 1,112,595.96 บาท |

ตาราง Factor F งานก่อสร้างอาคาร

| | | | | | |
|--------------------|---|---|--------------------------|---|---|
| เงินล่วงหน้าจ่าย | 0 | % | ดอกเบี้ยเงินกู้ | 7 | % |
| เงินประกันผลงานหัก | 0 | % | ค่าภาษีมูลค่าเพิ่ม (VAT) | 7 | % |

| ค่างาน(ทุน) ล้านบาท | ค่าใช้จ่ายในการดำเนินงานก่อสร้าง (%) | | | | รวมในรูป Factor | ภาษีมูลค่าเพิ่ม (VAT) | Factor F |
|------------------------|--------------------------------------|-----------------|-------------|-------------------|--------------------|--------------------------|----------|
| | ค่า อำนาจการ | ค่า ดอกเบี้ย | ค่า กำไร | รวม ค่าใช้จ่าย | | | |
| 0.5 | 15.6856 | 1.1666 | 5.5000 | 22.3522 | 1.2235 | 1.0700 | 1.3091 |
| 1 | 15.4654 | 1.1666 | 5.5000 | 22.1320 | 1.2213 | 1.0700 | 1.3067 |
| 2 | 15.3220 | 1.1666 | 5.5000 | 21.9886 | 1.2198 | 1.0700 | 1.3051 |
| 5 | 15.0255 | 1.1666 | 5.5000 | 21.6921 | 1.2169 | 1.0700 | 1.3020 |
| 10 | 14.9659 | 1.1666 | 5.0000 | 21.1325 | 1.2113 | 1.0700 | 1.2960 |
| 15 | 11.7000 | 1.1666 | 5.0000 | 17.8666 | 1.1786 | 1.0700 | 1.2611 |
| 20 | 10.9884 | 1.1666 | 5.0000 | 17.1550 | 1.1715 | 1.0700 | 1.2535 |
| 25 | 8.9675 | 1.1666 | 4.5000 | 14.6341 | 1.1463 | 1.0700 | 1.2265 |
| 30 | 8.1852 | 1.1666 | 4.5000 | 13.8518 | 1.1385 | 1.0700 | 1.2181 |
| 40 | 8.1487 | 1.1666 | 4.5000 | 13.8153 | 1.1381 | 1.0700 | 1.2177 |
| 50 | 8.1374 | 1.1666 | 4.5000 | 13.8040 | 1.1380 | 1.0700 | 1.2176 |
| 60 | 7.7209 | 1.1666 | 4.0000 | 12.8875 | 1.1288 | 1.0700 | 1.2078 |
| 70 | 7.6178 | 1.1666 | 4.0000 | 12.7844 | 1.1278 | 1.0700 | 1.2067 |
| 80 | 7.6178 | 1.1666 | 4.0000 | 12.7844 | 1.1278 | 1.0700 | 1.2067 |
| 90 | 7.6095 | 1.1666 | 4.0000 | 12.7761 | 1.1277 | 1.0700 | 1.2066 |
| 100 | 7.6095 | 1.1666 | 4.0000 | 12.7761 | 1.1277 | 1.0700 | 1.2066 |
| 150 | 7.3600 | 1.1666 | 4.0000 | 12.5266 | 1.1252 | 1.0700 | 1.2039 |
| 200 | 7.3617 | 1.1666 | 4.0000 | 12.5283 | 1.1252 | 1.0700 | 1.2039 |
| 250 | 7.2736 | 1.1666 | 4.0000 | 12.4402 | 1.1244 | 1.0700 | 1.2031 |
| 300 | 7.1950 | 1.1666 | 3.5000 | 11.8616 | 1.1186 | 1.0700 | 1.1969 |
| 350 | 6.4098 | 1.1666 | 3.5000 | 11.0764 | 1.1107 | 1.0700 | 1.1884 |
| 400 | 6.3344 | 1.1666 | 3.5000 | 11.0010 | 1.1100 | 1.0700 | 1.1877 |
| 500 | 6.2868 | 1.1666 | 3.5000 | 10.9534 | 1.1095 | 1.0700 | 1.1871 |
| > 500 | 5.6676 | 1.1666 | 3.5000 | 10.3342 | 1.1033 | 1.0700 | 1.1805 |

หมายเหตุ 1. กรณีค่างานอยู่ระหว่างช่วงของค่างานต้นทุนที่กำหนด ให้เทียบอัตราส่วนเพื่อหาค่า Factor F หรือใช้สูตรคำนวณ

2. ถ้าเป็นงานเงินกู้หรือจากแหล่งอื่นซึ่งไม่ต้องชำระค่าภาษีมูลค่าเพิ่ม ให้ใช้ Factor F ในช่อง "รวมในรูป Factor"